

КРИСТОФ ДРЁССЕР

ОБОЛЬСТИТЬ ФИЗИКОЙ

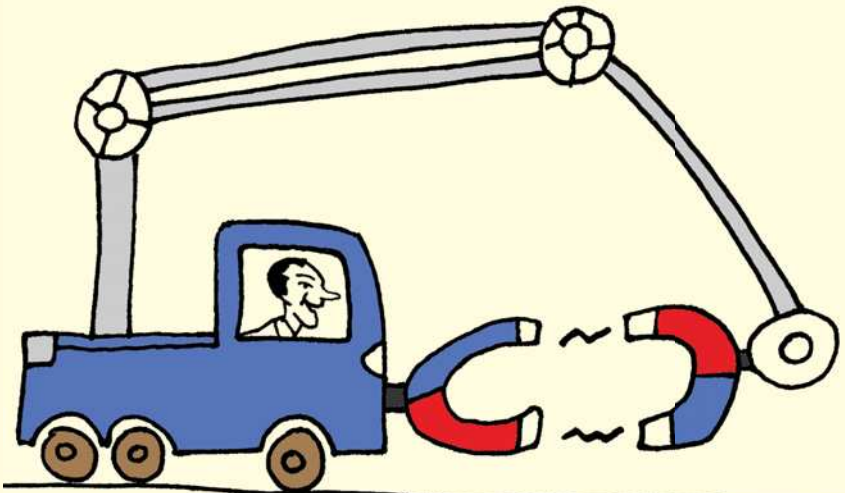

ОБОЛЬСТИТЬ
ФИЗИКОЙ

CHRISTOPH DRÖSSER

Der Physikverführer

Versuchsanordnungen
für alle Lebenslagen

КРИСТОФ ДРЁССЕР

ОБОЛЬСТИТЬ ФИЗИКОЙ

Истории
на все случаи жизни

6-е издание, электронное

Перевод с немецкого
Л. В. Донской



Москва
Лаборатория знаний
2021

УДК 501+001
ББК 22+72.3
Д73

Дрессер К.

Д73 Обольстить физикой. Истории на все случаи жизни / К. Дрессер ; пер. с нем. Л. В. Донской. — 6-е изд., электрон. — М. : Лаборатория знаний, 2021. — 192 с. — Систем. требования: Adobe Reader XI ; экран 10". — Загл. с титул. экрана. — Текст : электронный.

ISBN 978-5-93208-554-7

Кристоф Дрессер — известный немецкий журналист, автор нескольких научно-популярных книг, в 2005 г. был назван лучшим журналистом года, пишущим о науке, а в 2008 г. получил медаль Математического общества Германии за популяризацию научных знаний.

В своей книге он легко, с юмором говорит о том, какую важную роль в нашей жизни играет физика и как ее законы определяют самые разные явления — и на Земле, и в космосе. В конце каждой главы читатель найдет задачу и, решая ее, сможет проверить глубину собственных познаний в этой удивительной науке — физике.

Для старшеклассников, студентов, их родителей и преподавателей.

УДК 501+001
ББК 22+72.3

Деривативное издание на основе печатного аналога: Обольстить физикой. Истории на все случаи жизни / К. Дрессер ; пер. с нем. Л. В. Донской. — 5-е изд. — М. : Лаборатория знаний, 2018. — 189 с. : ил.

ISBN 978-5-00101-128-6.

Издание содержит научную/научно-техническую/статистическую информацию. В соответствии с п. 2 статьи 1 Федерального закона от 29.12.2010 г. № 436-ФЗ знак информационной продукции не ставится.

В соответствии со ст. 1299 и 1301 ГК РФ при устранении ограничений, установленных техническими средствами защиты авторских прав, правообладатель вправе требовать от нарушителя возмещения убытков или выплаты компенсации

© 2010 by Rowohlt Verlag GmbH,
Reinbek bei Hamburg, Germany
© Перевод на русский язык, оформление.
Лаборатория знаний, 2015

ISBN 978-5-93208-554-7

Оглавление

Предисловие **8**

Глава 1

Слишком рано радовались, или «Эврика?» — как бы не так! **11**
Говорят, что Архимед открыл названный его именем закон, когда погрузился в ванну и вода перелилась через край. На самом деле все было несколько сложнее.

Глава 2

Последний спуск,

или Почему толстяки съезжают с горы быстрее **21**

Становясь старше, дети в какой-то момент достигают в спорте более высоких, по сравнению с родителями, показателей. Но учитель физики Штефан Путцер находит способ, благодаря которому он в последний раз сможет обогнать на лыжах своего сына-подростка.

Глава 3

Две лошадиные силы, или Испытание джинсов на разрыв **35**
Фирменный знак джинсов «Левайс» известен во всем мире: две лошади не в состоянии разорвать брюки. Но правда ли, что две лошади сильнее, чем одна?

Глава 4

20-метровая женщина, или Вопросы размеров **43**

В научно-фантастических историях люди превращаются в великанов или карликов, сохраняя при этом свой облик. Но что бы с ними произошло, если бы на них распространялись законы физики реальной жизни?

Глава 5

Физика колбасок, или Почему венские сосиски всегда лопаются по длине **57**

Вольфганг продает колбасу, учитывая законы физики, поэтому он может объяснить, как приготовить самые вкусные венские сосиски и почему они у него никогда не лопаются.

Глава 6**В патентном бюро, или Энергия из ничего 66**

Возможна ли машина, работающая вечно без энергии? Несмотря на то что физика исключает существование вечного двигателя (перпетуум мобиле), самые упорные изобретатели придумывают такие аппараты, а иногда даже получают на них патенты.

Глава 7**Стена, или Унесенные ветром 84**

Супругам, переселившимся из Германии на Майорку, приходится убедиться в том, что даже самая лучшая звукопоглощающая стена не может защитить их от шума.

Глава 8**Помолодевший близнец,
или Удивительное путешествие сквозь время 95**

В 2020 году получены первые сигналы от разумной цивилизации с планеты, вращающейся вокруг звезды Альфа Центавра В. Через десять лет земляне отправляют туда посланницу. Впервые появляется возможность установить контакт с внеземной цивилизацией. А парочка близнецов узнает о мнимом парадоксе теории относительности Эйнштейна.

Глава 9**Вечеринка, или Ерунда с длинными соломинками 111**

Находясь на четвертом этаже, двое детей пытаются пить лимонад и сангрию через соломинку огромной длины. Получается ли у них это — или же для жидкостей существует «лимит высоты всасывания»?

Глава 10**На экваторе, или Трюк с водоворотом 121**

В Эквадоре или в Кении — в странах, расположенных на экваторе, — ловкие мошенники любят демонстрировать, что водяные воронки в Северном и Южном полушариях закручиваются в разные стороны. Инструкция, как можно повторить этот трюк, даже не находясь на экваторе.

Глава 11**В детской, или (Не)здоровое полужнание 131**

Когда родители объясняют своим детям явления природы, действительность иногда слегка искажается.

Маттиас Вортманн в разговоре с сыном ошибается сразу трижды: рассказывая, почему бывает лето и зима; объясняя, что такое космическая невесомость, но больше всего — отвечая на вопрос, почему самолеты могут летать.

Глава 12**Все случайно? или В казино с компьютером в ботинке 144**

Победить рулетку с помощью математических расчетов невозможно — по выпавшим ранее числам нельзя спрогнозировать успех. А не поспособствует ли здесь физика? Сумеем ли мы точно рассчитать бег шарика?

Глава 13**Пьяный винодел, или Как лед может защитить от мороза? 158**

Поскольку винодел Луиджи слегка перебрал кьянти, он забыл отключить на ночь оросительную систему на своем винограднике — и обнаружил, что лед может спасти от мороза нежные побеги.

Глава 14**Культ квантов, или Самоубийство ради науки 164**

Группа физиков совершает коллективное самоубийство. Но почему? Комиссар Бенке выясняет, что причина связана с квантовой теорией, и его здравый смысл подвергается суровому испытанию.

Двенадцать главных, или Основные физические формулы 176**Решения 182****Источники 187**

Физика как секс: может не давать практических результатов, но это не повод ею не заниматься.

Ричард Фейнман

Предисловие

Когда после успеха книги «Обольстить математикой» меня спросили, на какой следующей дисциплине я остановлю свой выбор, мне не пришлось долго думать — было ясно, что речь пойдет о физике. Математику я изучал, и она все еще остается для меня королевой наук (я бы применил и к ней вышеприведенную цитату Фейнмана), но физика очаровывает меня не меньше. Если математики чуть ли не из ничего, если не считать сформированный в процессе эволюции мозг человека, создают сложнейшие миры идей, то физики идут еще дальше и говорят: «Мы можем описывать мир при помощи математических уравнений и моделей и даже — придавать этому описанию комплексный характер. Другие естественные науки — не что иное, как корректировка данных физики: химия занимается реакциями между молекулами, описанными физикой, биология — наука о жизни, которую можно описывать при помощи химических реакций, восходящих, в свою очередь, опять-таки к физике». Однако я ни в коем случае не намерен поддерживать такой тотальный редукционизм — конечно же, физика не заменяет все естественнонаучные дисциплины: «демон Лапласа» — это вымышленное существо (см. с. 152). Но физика действительно лежит в основе каждого феномена в этом мире, даже в возникновении всей Вселенной.

Однако не бойтесь: рассчитанные физиками-теоретиками модели Большого взрыва или теория струн не являются темой данной книги. Как «Обольстить математикой», так и книга «Обольстить физикой» посвящена прежде всего тем основам науки, которые доступны для дилетантов. Если абстрагироваться от глав 8 и 14, где речь идет о теории относительности и

о квантовой теории, это означает следующее: мы занимаемся миром, в котором практически все явления основаны на столкновении маленьких и больших масс. Таких физических величин, как сила, ускорение и энергия, достаточно для того, чтобы описать и макромир — например, столкновение автомобилей, — и микромир: так, температура характеризует среднюю энергию хаотического движения частиц, которые мы себе представляем в виде маленьких упругих шариков, а давление — это удар этих упругих шариков о стенку сосуда. Книга очерчивает границы применимости такой упрощенной физической модели. Тем не менее при всей своей простоте она объясняет, почему летают самолеты и почему невозможно создать вечный двигатель. Список можно было бы продолжить, дополнив его электрическими и магнитными явлениями, которые в данной книге упоминаются лишь вскользь.

Однако молекулы — это не резиновые шарики, они состоят из атомов, а те, в свою очередь, из более мелких элементарных частиц. И если вы все еще верите в то, что ядро атома — это крошечный сгусток из нейтронов и протонов в форме малины, вокруг которого на некотором расстоянии, подобно комарам вокруг горящей лампочки, вращаются электроны, то позвольте заметить, что это всего лишь вспомогательные представления, которые должны разбудить нашу фантазию. В «настоящей» физике все эти частицы уже не просто шарики, но и одновременно волновые пакеты, перемещающиеся в пространстве и характеризующие лишь некие вероятности. Наглядно представить себе это не могут даже сами ученые-физики, которые ведут почти религиозный спор о том, как можно интерпретировать хорошо подтвержденные экспериментальным путем результаты созданной ими теории (см. гл. 14).

Как и ее математическая предшественница, книга «Обольстить физикой» также содержит формулы. Я все еще считаю, что хорошая математическая или физическая формула отображает закон природы лучше, чем витиеватый текст. С другой стороны, понятно, что формулы нельзя читать, как детектив, для этого требуется время, а иногда даже бумага и карандаш для прикидок и расчетов. Поэтому разделы, содержащие формулы, я максимально упростил. Даже если их пропустить или оставить, чтобы разобраться с ними попозже, вы сможете понять смысл соответствующую-

щей главы. Но совсем от формул отказаться нельзя — иначе я бы и сам это сделал!

«Обольстить физикой» — это не учебник, и книга не претендует быть всеобъемлющей. Ее задача — с помощью забавных историй объяснить читателю некоторые физические понятия и законы. И если вы обнаружите, что здесь не охвачена какая-либо тема, то это, скорее всего, по той причине, что никакая забавная история не пришла мне в голову в связи с этим вопросом, или же, когда я вспомнил такую историю, книга уже была закончена.

Я не собирался в моей книге охватить всю учебную программу по физике, но буду рад пробудить у читателя достаточный интерес к этой науке и любопытство, которые помогут ему самостоятельно двигаться дальше в интересующем его направлении.

Хотел бы поблагодарить: моего агента Хайке Вильгельми и редактора в издательстве *Rowolt* Франка Штрикштрока; Бернда Шу и Макса Раунера — за изучение рукописи и несколько важных указаний по физике; Рюдигера Дамманна (издательство *Booklet*), подавшего идею написать «Обольстить математикой» и без которого не было бы и «Обольстить физикой». И благодарю моего сына Лукаса Энгельгардта за работу над дизайном этой книги.

Гамбург, октябрь 2010

Кристоф Дрессер

Глава 1

Слишком рано радовались,

или

«Эврика?» — как бы не так!

Архимед в волнении ходит взад и вперед. Собственно говоря, он хотел сегодня вечером расслабиться в теплой ванне, поэтому пришел в термы раньше обычного. Другие мужчины, тоже пришедшие сюда, спасаясь от уличной суеты Сиракуз, а возможно, чтобы сбежать от домашнего диктата своих жен, уже бросают на него взгляды украдкой. Как тут расслабишься, если этот человек, видимо, пренебрег приказом Гомера использовать купальню в качестве «средства против отнимающего силы умственного труда»? Одной рукой Архимед придерживает полотенце, прикрывающее его наготу, и, потев и пыхтя, ходит взад и вперед. Не очень-то приятное зрелище. Но никто не осмеливается сказать об этом вслух, ведь Архимед — не только почитаемый всеми мыслитель, но и близкий друг царя Гиерона II.

А Архимеду не дает покоя задание царя. Нет, дело здесь не в фантастических военных машинах, которые изобретатель должен создать по приказу Гиерона для отражения нападков римлян и карфагенян — рабочие чертежи катапульт и зеркал практически готовы. Их осталось лишь претворить в жизнь руками ремесленников, а у Архимеда нет ни тени сомнения в том, что его революционные изобретения будут работать. Нет, речь идет о, казалось бы, простой проблеме, которую утром поставил перед ним царь.

Гиерон II, известный также под именем Гиерона Младшего, — воин, имеющий высокие награды, за каждым кустом он чувствует врага. Архимед — один из немногих, кому царь безоговорочно доверяет; а вот ювелир Филипп, владеющий небольшой лавкой в убогом переулке старого города, наверняка не принадлежит к их кругу. Царь передал ювелиру две мины (по современ-

ным меркам — около одного килограмма) чистого золота, заказав ему изготовить корону из драгоценного металла. Золотую корону Гиерон намеревался принести в дар и возложить на алтарь знаменитого храма Аполлона, разумеется, с большой помпой, так как каждый житель Сиракуз должен увидеть, какой богобоязненный человек царь.

Филипп, запросив за свой труд скромную плату, изготовил изумительную корону. Она весит ровно две мины. Все бы хорошо, и все бы были счастливы — но... Гиерона не покидает подозрение. А что, если (как он сегодня утром сказал Архимеду) ювелир тайком уменьшил количество золота в короне, добавив к нему серебро? Даже одна десятая часть мины, т. е. десять драхм, сделали бы беднягу богачом. Но внешне такую примесь к золоту обнаружить невозможно. «Я не доверяю этому Филиппу, — сказал Гиерон Архимеду. — Вот, возьми корону в свою мастерскую, обследуй ее, как хочешь, но сохрани в целости, она поистине великолепна! А завтра скажи мне, действительно ли она из чистого золота, или Филипп сплутовал!» А в доказательство своего доверия к ученому он дал ему слиток золота, весивший ровно столько же, сколько корона.

Если бы Архимед мог расплавить золотое украшение, все было бы просто. Хорошо известно, что золото тяжелее серебра, т. е. слиток серебра такого же веса больше по объему слитка золота, а слиток серебра такого же размера весит меньше. Разница существенна: при одном и том же объеме золото почти вдвое тяжелее серебра. Значит, если бы Архимед мог расплавить корону, сделать из нее слиток и сравнить его объем со слитком, который он получил от Гиерона, задача была бы решена. Архимеду приходилось решать и более сложные математические задачи.

Но ведь он же не вправе повредить корону, а ее изощренная ювелирная форма, имитирующая листья лавра, слишком сложна для составления математической формулы. Как же сравнить объем короны с объемом слитка?

Вдруг крик боли прерывает ход мыслей Архимеда.

— Во имя Зевса, Архимед, осторожно! — Седой поэт Феокрит держится за ногу — наверное, ученый в задумчивости наступил на его мизинец. — Вот уже десять минут ты бегаешь тут взад и вперед, — упрекает его Феокрит, — ты нарушаешь наш покой, а теперь еще и ногу мне отдал. Если уж кто приходит в

купальню, то он оставляет свои заботы и проблемы снаружи! Поэтому мы здесь, и здесь находятся только мужчины, и мы следуем древним правилам, которых придерживаемся со времен Гиппократ. А они гласят: в термах царит покой!

Архимед виновато опускает глаза. Он тоже уважает старого поэта. К тому же тот совершенно прав насчет древних обычаев. Хотя — вопрос о разделении полов надо бы еще раз как следует продумать ...

— А на кого ты вообще похож! — сетует старец, который, кажется, по-настоящему вошел в раж. — Совсем пропотел, накидка прилипла к тебе! Может быть, ты займешься наконец-то тем, ради чего пришел сюда! Вон там раб как раз подготовил горячую ванну, и никто, кроме тебя, не будет претендовать на нее!

— Ты прав, Феокрит, — смущенно говорит Архимед, — думаю, ванна очистит не только мое тело, но и мысли.

— Будем надеяться, — ворчит Феокрит, для которого разговор на этом закончился.

От горячей воды, наполнившей мраморную ванну почти до краев — на ширину ладони от края, — исходит пар. Архимед отдает накидку рабу и опускается в воду, стараясь по возможности создавать как можно меньше шума. Затем отклоняется назад, блаженно вздохнув, закрывает глаза и, наконец, погружает все тело в воду.

Бултых! Все головы поворачиваются, когда вода с шумом переливается через край ванны на пол. Вероятно, Архимед недооценил свои габариты, и ширины ладони над поверхностью воды оказалось недостаточно для того, чтобы вода не перелилась после его погружения. Пока он размышляет о том, что, вероятно, поправился за последние месяцы на несколько мин, ему в голову приходит другая мысль: ведь его тело вытесняет воду! Причем именно столько, сколько занимает его собственный объем. Если бы ванна была заполнена до краев, то из нее выплеснулось бы ровно такое количество воды, которое соответствует объему его тела ...

— *Эврика!* Нашел! — кричит Архимед. Он, нагой и мокрый, выскакивает из ванны и бежит по выложенному изразцовыми плитками полу. — *Эврика!* Как же я раньше до этого не додумался! — И лишь заметив осуждающий взгляд Феокрита, Архимед хватается свою накидку и кое-как обертывает ее вокруг бедер. Ина-

че он так и выбежал бы нагишом на улицу. — Спасибо, Феокрит! Следуя твоему совету, я нашел решение проблемы! Спасибо! А всем вам желаю хорошо отдохнуть!

И вот уже Архимед покинул купальню. Мужчины лишь покачали головами и снова погрузились в нирвану.

Вернувшись в мастерскую, Архимед сразу же принялся за работу, чтобы реализовать свою блестящую идею. Происшествие в термах показало ему, что можно узнать объем тела, поместив его в сосуд, до краев заполненный водой, и измерив затем вытесненное количество жидкости. Корона и золотой слиток имеют один и тот же вес. Если и корона, и слиток сделаны из чистого золота, то и вытесненный ими объем воды должен быть одинаковым. Если же корона содержит примесь серебра — более легкого металла, то объем вытесненной ею воды будет больше.

Архимед шарит по полке с разными приборами и находит там глиняный горшок круглой формы, в который можно полностью погрузить корону, ну и, конечно, слиток. Горшок он ставит в плоскую чашу (в нее должна вылиться вытесненная вода) и до краев наполняет горшок водой.

Теперь он осторожно погружает в горшок корону. При этом поверхность воды сначала выгибается над отверстием горшка, а затем стекает с одной стороны тонкой струйкой, подобно тому как стекает вода из цветочного горшка, в который налили слишком много воды. Архимед ждет, когда вода перестанет капать, после чего переливает воду из плоской чаши в бокал для вина. Удивительно, как мало в нем оказалось воды!

Затем он достает корону из горшка, снова наполняет его до краев, но теперь уже погружает туда золотой слиток и ждет, когда поверхность воды снова станет выпуклой. Но на этот раз вода, вытесненная слитком, быстрее выплескивается из сосуда — потому что край сосуда уже был влажным.

Вытесненную слитком воду Архимед выливает в другой бокал для вина, чтобы поставить рядом два бокала и сравнить количество воды в них. Но неужели оба опыта проводились действительно в идентичных условиях?

Прежде всего, Архимед удивлен тем, как вообще мало выплеснулось воды — ничтожно мало по сравнению с ее общим объемом. Проведенный им опыт не совсем убедил его. Было слишком много источников ошибок для того, чтобы уверенно сде-

лать какой-то вывод. А ведь от него может зависеть жизнь ювелира Филиппа.

— *Эврика?* Как бы не так! — ворчит Архимед. — Наверное, я слишком рано радуюсь. Однако должен же быть изящный способ для того, чтобы установить разницу между чистым золотом и подделкой?

Выталкивающая сила делает свое дело

Рассказанная история основана на сообщении, которое римский ученый Витрувий оставил нам в первом веке. Будучи еще и архитектором, он был хорошо знаком с наукой своего времени, однако его описание истории с «Эврикой!» не дает нам полного представления о том, как был на самом деле открыт так называемый «закон Архимеда».

В описанной Витрувием истории восторг Архимеда вызывает сравнительно простое осознание факта, что тела, имеющие больший объем, вытесняют при погружении больше жидкости. Зная, что плотность серебра меньше плотности золота, мы можем сделать очевидное заключение, что предмет из серебра занимает больший объем, чем предмет из золота такого же веса, и это нам кажется очевидным. Закон Архимеда, однако, говорит о существовании выталкивающей силы, которая действует на любое тело, погруженное в воду или в какую-либо другую среду.

На всякое тело, погруженное в жидкость, действует выталкивающая сила, равная весу вытесненной им жидкости.

О том, как возникает эта выталкивающая сила, я расскажу более подробно в гл. 6. Из закона Архимеда вытекает, например, следующее: судно погружается в воду на такую глубину, при которой вытеснит столько же воды, сколько весит оно само. А это также означает, что на слиток серебра в воде действует выталкивающая сила, величина которой больше, чем выталкивающая сила, действующая на слиток золота, имеющего такой же вес, — именно потому, что серебро вытесняет больше воды. (Если говорить точно, то же самое происходит и в воздухе, но вес вытесненного воздуха настолько мал, что выталкивающей

силой в этом случае можно пренебречь во всех расчетах и взвешиваниях.)

И этот закон уже не столь очевиден. Во времена Архимеда его открытие совершенно однозначно вступало в противоречие с интуицией и означало прорыв в науке, без которого были бы немыслимы впоследствии многие изобретения, вплоть до современных самолетов.

Но давайте сначала посмотрим, как далеко мог бы продвигнуться Архимед со своим первоначальным подходом к решению проблемы. Золотые венки, сплетенные в античной Греции для богов, составляли в диаметре максимум 20 сантиметров. Обратимся теперь к современным единицам измерения и предположим, что заказанная царем Гиероном корона была такого же размера и имела массу 1000 г. Для расчета объема необходимо знать плотность обоих материалов. Плотность золота равна $19,3 \text{ г/см}^3$, плотность серебра — $10,5 \text{ г/см}^3$. Объем короны из чистого золота рассчитать просто: 1000 г надо разделить на плотность, получим $51,8 \text{ см}^3$.

Предположим, что при изготовлении поддельной короны ювелир-мошенник заменил 100 г золота серебром. Объем этих 100 г серебра составляет $100/10,5 = 9,5 \text{ см}^3$. Объем золота, которое было заменено серебром, равен $5,2 \text{ см}^3$ — разница составляет $4,3 \text{ см}^3$, а это и есть дополнительный объем поддельной короны!

Чтобы полностью погрузить в воду золотую корону, нужен сосуд круглой формы большего диаметра, вполне годится горшок диаметром 25 см. Пусть он будет заполнен водой до краев — тогда насколько поднимется уровень воды?

Объем золотой короны $V = 51,8 \text{ см}^3$, и он в точности равен вытесненному объему воды с площадью поверхности A . Сначала рассчитаем эту площадь поверхности по формуле круга радиусом 12,5 см:

$$A = \pi r^2 = 3,14 \cdot 156,25 = 490,6 \text{ см}^2.$$

(Числа, полученные при расчетах, я буду всегда округлять и, тем не менее, в формулах ставить знак равенства; при этом нужно иметь в виду, что здесь речь идет не о математически точных значениях, а чаще всего — о приблизительных данных!)

Итак, по такой площади поверхности «распределен» объем вытесненной короной воды, равный $51,8 \text{ см}^3$; следовательно, если разделить этот объем V на рассчитанную площадь A , то получим повышение уровня почти точно на один миллиметр (мм).

Таким образом, расчет дает незначительный подъем уровня поверхности воды: как описано в истории, вода обладает поверхностным натяжением, обеспечивающим образование мениска над сосудом. Из-за этого могло случиться так, что сосуд вообще не переполнился бы при погружении в него короны!

Но даже если вода и вылилась бы из сосуда, то *разница* в уровне подъема воды для настоящей и поддельной короны была бы очень незначительной. У короны с примесью серебра появляется дополнительный объем $4,3 \text{ см}^3$, а если распределить его по поверхности, то оказывается, что уровень воды всего на $0,09 \text{ мм}$ выше, чем при погружении в воду настоящей короны, — если округлить, то получается всего лишь на одну десятую миллиметра! И ни один судья, имеющий математическое образование, не мог бы принять это в качестве доказательства обмана ювелира ввиду неточностей измерений.

Нет, чтобы доказать факт кражи золота, требуется более точный метод измерений, и Архимед располагал им благодаря своему закону. Надо лишь правильно использовать выталкивающую силу, действующую под водой на разные материалы.

Для этого он сначала взвешивает корону на обычных для того времени коромысловых весах, используя золотой слиток, полученный от Гиерона. Масса слитка и масса короны — 1000 г , а выталкивающей силой в воздухе можно пренебречь. Таким образом, весы будут сбалансированы.

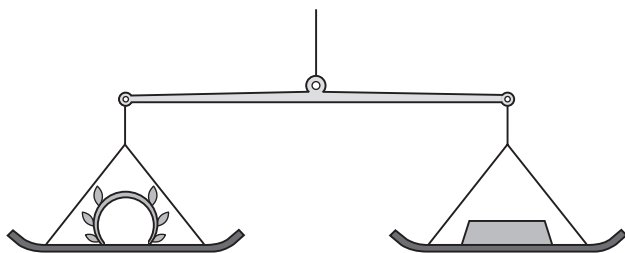

Теперь весы погружаются в резервуар с водой так, чтобы корона и золотой слиток целиком оказались под водой. Если оба предмета сделаны из чистого золота, у них будет одинаковый объем, и на них будет действовать одинаковая выталкивающая сила. Таким образом, весы останутся уравновешенными.

Но что произойдет, если корона — подделка? У нее будет больший объем, она вытеснит больше воды, на нее подействует бóльшая по величине выталкивающая сила, и весы отклонятся в сторону слитка из золота.

Действует ли такое рассуждение на практике? Чтобы установить это, надо перейти от массы предметов к весу. Вес — одно из первых понятий, о котором узнают на уроках физики и, несмотря на это, охотно снова забывают в повседневной жизни. Говорят, что кто-то весит 80 килограммов, но килограмм (кг) — единица измерения массы. Масса сохраняется, например, и на Луне, но весы там показывают только одну шестую часть веса тела на Земле, потому что они измеряют не массу, а силу, с которой масса действует на весы. А эта сила зависит от местных условий. Если встать на весы под водой, они вообще ничего не покажут, так как выталкивающая сила с достаточной точностью будет соответствовать весу человека в воздухе.

Когда я учился в школе, в качестве единицы измерения веса еще использовался килограмм-сила (кГс) — удобная штука, так как по крайней мере тело со сравнительно большой плотностью, имеющее 1 кг массы, показывает на весах достаточно точно вес в 1 кГс. Сегодня в физике все силы обычно указываются в ньютонах (Н), поэтому для начала важно запомнить, что 1 кг золота, серебра или воды на Земле весит около 9,8 Н.

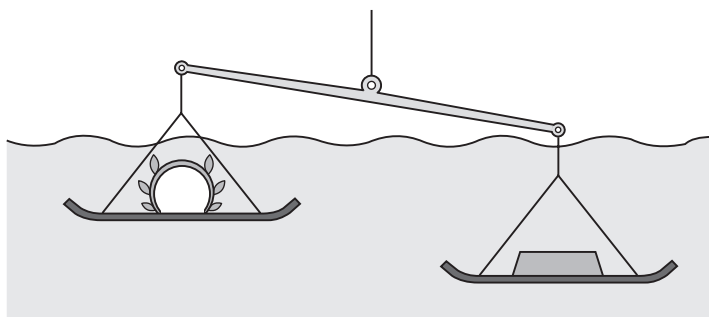

Теперь можно произвести расчет.

Вес золотого слитка и вес поддельной короны составляет $9,8 \text{ Н}$. Но под водой на них действует выталкивающая сила разной величины: золотой слиток вытесняет $51,8 \text{ см}^3$. Это соответствует массе $51,8 \text{ г}$ (единицы физических величин имеют привязку к воде!) и весу $0,5 \text{ Н}$. Значит сила тяжести погруженного в воду слитка составляет всего $9,3 \text{ Н}$.

Объем поддельной короны на $4,3 \text{ см}^3$ больше, т. е. равен $56,1 \text{ см}^3$, вес вытесненной воды составляет $0,55 \text{ Н}$, и погруженная в воду, эта корона весит всего $9,25 \text{ Н}$. Весы отклонятся в сторону слитка!

Но действительно ли можно измерить эту разницу, особенно при помощи весов — современников Архимеда? Ответ: да! Разница составляет $0,05 \text{ Н}$, что соответствует массе около 5 г — а такую разницу вполне можно измерить на точно тарированных рычажных весах! Столь очевидное доказательство принял бы и судья в античных Сиракузах.

Изящный метод сработал бы и в том случае, если бы царь поспешил и передал Архимеду в качестве эталона слиток из золота массой всего лишь 100 г . Тогда ученый уже вообще ничего не смог бы определить при помощи переполненного водой сосуда.

Но тела различного веса можно легко уравновесить, если использовать весы с регулируемым центром тяжести. В этом случае — в отношении сбалансированных весов — будет действовать закон рычагов: сила, действующая на правое плечо рычага, умноженная на длину правого плеча, равна силе, действующей на левое плечо, умноженной на его длину. Или, выражаясь языком формул:

$$F_1 \cdot l_1 = F_2 \cdot l_2.$$

Здесь F_1 и F_2 соответствуют двум значениям силы тяжести, а l_1 и l_2 — длины обоих плеч рычажных весов.

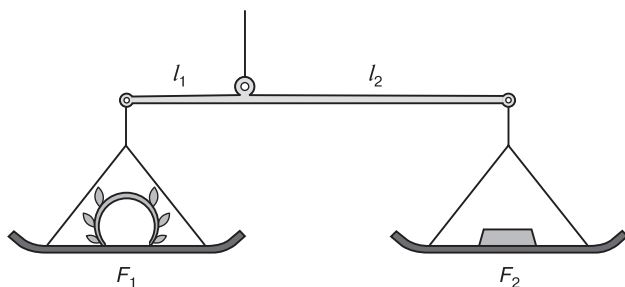

Если l_1 в 10 раз больше, чем l_2 , то при десятикратной разнице в силах F_1 и F_2 весы останутся в положении равновесия, а при погружении в воду и здесь можно будет установить, является ли корона подделкой. *Эврика!*

Теперь ваша очередь. Известно, что одна седьмая часть айсберга возвышается над водой. Плотность льда меньше плотности воды (морской), поэтому он плавает в воде и вытесняет ровно такое ее количество, которое соответствует его весу. Но действительно ли это соответствует одной седьмой надводной части айсберга, если плотность морской воды принять за $1,02 \text{ г/см}^3$, а плотность льда — $0,9 \text{ г/см}^3$?

Глава 2

Последний спуск,

или

Почему толстяки съезжают с горы быстрее

Однажды в жизни каждого юноши наступает важный момент, когда ему удастся впервые опередить своего отца. Наконец-то он быстрее! Настоящий триумф — не потому, что одерживаешь победу над другим, а потому, что эта победа означает некий «фазовый переход» в жизни, переход от детства к тому времени, когда тебя воспринимают взрослым, физически зрелым.

С другой стороны, это весьма противоречивый момент для отца, когда собственный сын впервые обгоняет его. Нельзя сказать, что это ощущение проигравшего гонки — ведь своему собственному потомству желаешь всего самого-самого, причем безоговорочно. Нет, дело здесь в том, что поражение уже необратимо — сын будет выигрывать и каждую следующую гонку, и отставание отца будет с каждым разом все заметнее. Так что это важный момент не только для юноши, но и для взрослого.

Такие мысли проносятся в голове Штефана Путцера, когда он за ужином со своим сыном Марселем в ресторане «Цур Зеннерин» на австрийском лыжном курорте Зельден поглощает большую порцию кайзершмаррна.¹ День на горнолыжных трассах для обоих выдался нелегким, их, как обычно после такого дня на лыжах, мучает крепатура — ноги «гудят», но Штефана Путцера терзает еще и мысль о том, что его сын спускается с горы лучше, по крайней мере — быстрее, чем он.

Вот уже двенадцать лет отец и сын вместе занимаются спортом. Раз в год они отправляются с равнин Северной Германии

¹ Кайзершмаррн — кайзеровский (императорский) омлет — сладкое мучное блюдо австрийской (в частности, венской) кухни.

в горные Альпы — в Австрию, Южный Тироль или Швейцарию. Путцер еще хорошо помнит их первый спуск с горы, когда он обучал Марселя ездить «плугом» и съезжал вниз по склону, делая виражи и удерживая ребенка между ногами.

Уже во время третьего лыжного отпуска мальчику наскучила езда с отцом, ему больше нравилось скользить вниз по лыжне со сверстниками. Отец воспринимал это очень спокойно, но когда, стартуя вдвоем сверху в последний раз в этот день, они помчались наперегонки вниз в долину, он решил снова блеснуть перед сыном своим мастерством на крутых склонах. В конце концов, следует показать, кто из них настоящий лыжный ас.

Однако не тут-то было, сегодня блеснуть не удалось. Марсель дал ему сто очков вперед на последнем старте. «Эй, будь поосторожнее!», — успел лишь крикнуть ему вслед Штефан Путцер — но он знал, что дело было вовсе не в смелости Марселя. Уверенно и элегантно закладывал лихие виражи 16-летний сын, в то время как у 45-летнего папаши иногда было чувство, что он уже достиг предела своих возможностей.

— Вот это спуск! — восторгается Марсель, все еще опьяненный скоростью и, конечно же, тем фактом, что он спустился вниз к подъемнику первым. — Отличный снег, великолепная погода — как здорово кататься на лыжах!

— Точно, — соглашается отец. Действительно ли его ответ прозвучал восторженно? Путцер надеется на это.

— А завтра устроим соревнование, договорились? — бросает ему вызов Марсель. — На слаломной трассе, где за один евро можно засечь свое время, согласен?

— Договорились, — говорит отец, — я плачú. А проигравший угощает победителя глинтвейном.

— Уж я его точно получу, — смеется Марсель. Отец только улыбается.

Ночью идет снег, а на следующий день «погода шепчет» — для лыжников лучше не бывает: синее небо, свежий снег, хорошо подготовленная лыжня. Весь день оба катаются вместе, быстро обедают, а после обеда — экспресс-соревнование по слалому для туристов. И конечно, все происходит так, как оба и предполагали: у Штефана Путцера нет никаких шансов против сына. Двенадцать лет обучения дают о себе знать — юноша ловко лавирует между слаломными вешками и оказывается внизу на две секунды

раньше отца, который к тому же с трудом переводит дыхание на финише. Вторая попытка тоже ничего не меняет: Марсель уверенно оставляет отца позади.

— Ну, вот и ответ на вопрос, кто из нас лучший лыжник, — говорит Марсель с некоторым превосходством в голосе. — Спустимся поскорее в долину, я хотел бы получить свою награду!

— Ты прав, — отвечает отец, все еще задыхаясь. — Но мог бы и не говорить со мной таким тоном! — Его голос слишком сильно выдает нежелание проиграть. — Однако давай откажемся завтра от соревнования по слалому, я что-то после сегодняшнего дня немного устал. Предлагаю скоростной спуск на длинную дистанцию через лес!

— Конечно, давай, — отвечает его сын, — и как, снова устроим гонки?

В этот момент Штефана Путцера пронзает одна мысль. Мысль, которую породило шутовское желание реванша. Путцер — учитель физики, а физик в нем предчувствует последний шанс превратить свое сегодняшнее поражение в победу.

— Согласен, но будем соревноваться по следующим правилам: мы встанем наверху рядом и начнем одновременно просто скользить вниз — не толкаясь палками и не делая никаких вспомогательных движений лыжами. А тот, кто окажется внизу первым, выиграет не только гонку, но и весь день.

— Идем ва-банк, все или ничего? — смеется сын. — Но здесь нет ничего общего ни с мастерством, ни вообще со спортом, мы ведь будем спускаться в долину просто под действием силы тяжести.

Подумав немного, Марсель все-таки соглашается.

— Итак, ты лучше разбираешься в физике, чем я, но два года назад мы в школе проходили наклонную плоскость. И оказалось, что на ней все происходит так же, как при свободном падении — тела скользят или катятся с одинаковой скоростью при условии одинакового трения. Поскольку у нас лыжи одинаковые, то так и должно быть, т. е. такой толстяк, как ты, должен спуститься вниз одновременно с таким худым, как я!

— Ты так считаешь? Ладно, посмотрим, — говорит отец и не может скрыть легкой усмешки. — А насчет толстяка — я этого не слышал. Я выше тебя и крепко сложен. Давай попробуем!

На следующий день оба становятся лыжа к лыже на верху горы на старте и удерживаются лыжными палками. По команде «Марш!» они поднимают палки вверх, лыжи медленно приходят в движение. Но уже через несколько метров отец и сын начинают гонку. Лыжня обозначена синим цветом, на всем протяжении она не настолько крута, чтобы опытному лыжнику пришлось делать повороты — можно просто «заставить лыжи скользить», не теряя контроля.

Уже через несколько сотен метров Марсель вынужден признать, что его отец хотя и не владеет сейчас лыжами лучше, но все еще лучше знает физику: сантиметр за сантиметром отец опережает его; пройдя половину двухкилометровой трассы он оказывается на десять метров впереди. Марсель приседает, но Штефан Путцер делает то же самое. Что бы ни пытался делать юноша — принимать положение почти лежа на спине или ставить лыжи на ребро — ничего не помогает, отец движется быстрее и с опережением в 25 метров достигает цели.

— Вот это гонка! — восклицает Штефан Путцер, явно наслаждаясь своей победой.

— Ну да, конечно, побеждает толстяк, — бурчит Марсель. — Давай остановимся и выпьем глинтвейн, и ты объяснишь мне, почему лыжник, имеющий больший вес, спускается быстрее, чем лыжник с меньшим весом!

Между прочим, чек оплатил все-таки отец.

Тормозит воздух

Действительно ли лыжник, имеющий больший вес, движется быстрее, чем лыжник с меньшим весом? Прежде чем заняться лыжниками, рассмотрим более простой случай — случай бесконечно крутого спуска, т. е. свободное вертикальное падение предметов. Падают ли более тяжелые тела быстрее легких? Раньше ответ на такой вопрос казался людям настолько очевидным, что никому и в голову не приходило поставить эксперимент. Пока, согласно легенде, этим вопросом не заинтересовался Галилео Галилей. Он изучал закон падения тел, бросая два шара разного веса с наклонной Пизанской башни — и оба шара достигали земли одновременно.

Однако эта история, скорее всего, на самом деле только легенда. Во-первых, тогда вообще не существовало часов для проведения таких точных измерений — Галилей использовал в опытах водяные часы и собственный пульс. Во-вторых, Галилей тут и сам ошибался. В своей ранней работе «О движении», вышедшей в 1590 г., он пытался опровергнуть ошибочную теорию Аристотеля о том, что скорость падения тела зависит от его веса. Молодой Галилей разработал сложную, но, к сожалению, тоже не совсем точную, теорию, согласно которой скорость падения тела определяется не весом, а плотностью тела.

Но Галилей готов был продолжать эксперименты, чтобы убедиться в том, соответствует ли все-таки действительности его теория, которую он сформулировал в виде следующего утверждения: «Потому что если взять два разных предмета, обладающих такими свойствами, что первый должен был бы упасть раньше второго, и если их бросить с башни вниз, то первый из них достигнет поверхности земли ненамного раньше, чем второй предмет». Досадное заключение, которое не давало ему покоя до тех пор, пока он через много лет не открыл настоящий закон падения, согласно которому все предметы падают с одинаковой скоростью — по меньшей мере, если пренебречь силами трения.

В чем же причина? Дело в инерции, т. е. в стремлении тел сохранить свое состояние и сопротивляться его изменению. Это относится как к телам в состоянии покоя, так и к телам, движущимся с постоянной скоростью. Таким образом, для преодоления инерции необходимо применить силу, а сила пропорциональна массе тела — для массы, в два раза большей, вдвое больше и сила.

В поле тяготения Земли на каждое тело всегда действует сила тяжести. Поскольку масса и вес тела пропорциональны друг другу, их часто путают. Раньше для измерения веса использовалась единица «килограмм-сила», причем 1 килограмм-сила практически соответствует весу массы в 1 килограмм. Так, значения на шкале весов, вообще говоря, не должны указываться в килограммах — ведь измеряют силу, с которой предмет действует на весы, т. е. вес тела, а не его массу.

Зная силу (F) и массу (m), можно рассчитать ускорение (a), которое испытывает предмет, если отпустить его в поле тяготения. Для этого существует формула

$$F = m \cdot a,$$

или, выражая отсюда ускорение a , получаем:

$$a = \frac{F}{m}.$$

Но, поскольку вес тела F пропорционален его массе m , дробь в правой части уравнения имеет одинаковое для всех свободно падающих тел значение — любое тело имеет одинаковое ускорение свободного падения!

Постоянное в поле тяготения Земли ускорение свободного падения принято обозначать буквой g , и оно составляет около $9,8 \text{ м/с}^2$. Следует сделать два примечания. Во-первых, очень удобно, хотя это и чистейшая случайность, что числовое значение g близко к 10, так как такое круглое число значительно упрощает многие физические расчеты. Например, вес массы в 1 кг составляет 9,8 ньютонов (Н), т. е. примерно 10 Н. Во-вторых, что касается единицы ускорения, а именно, м/с^2 , то у многих в голове не укладывается — как, черт возьми, можно себе представить «секунду в квадрате»? Что это — площадь времени? Нет. Ускорение — это мера измерения *изменения* скорости. Таким образом, $9,8 \text{ м/с}^2$ — это «9,8 метров в секунду за секунду». Каждую секунду скорость возрастает на 9,8 м/с. Если свободно отпустить тело, то через одну секунду скорость его падения составит 9,8 м/с, через две секунды уже будет 19,6 м/с и т. д.

Многие люди и сегодня не верят, что земное ускорение одинаково для всех тел, ведь это противоречит нашему ежедневному практическому опыту. Например, шарик, наполненный воздухом, падает медленнее стального шарика, а пружина — медленнее, чем монета. В обоих случаях причиной более медленного падения является сопротивление, оказываемое движущейся массе воздухом. Например, если выпустить газ из шарика, его со-

противление воздуху намного уменьшится, и шарик упадет на землю почти как камень. А вот что можно сказать о пружине: почти каждому школьнику известен опыт из уроков физики, когда пружина и монета падают в стеклянной трубке на дно. Монета падает быстро, а пружина медленно опускается вниз. Если же откачать из трубки воздух, то пружина и монета упадут действительно одновременно.

Продолжим пример с пружиной: будет ли падать маленькая пружина с такой же скоростью, что и большая? Представьте себе маленькое перышко и большое гусиное перо, которое раньше использовали для письма. Если перышко буквально парит в воздухе, а иногда, подхваченное потоком воздуха, даже поднимается вверх, то большое перо почти беспрепятственно падает вниз. Сопротивление воздуха на него как будто бы не действует. Аналогична ситуация и с лыжниками, имеющими разный вес, — воздушный поток при движении оказывает большее сопротивление лыжнику с меньшим весом.

Этому факту может быть дана и количественная оценка. Для этого сначала перейдем от вертикального падения к скольжению по наклонной плоскости — модели склона, по которому лыжники мчатся вниз.

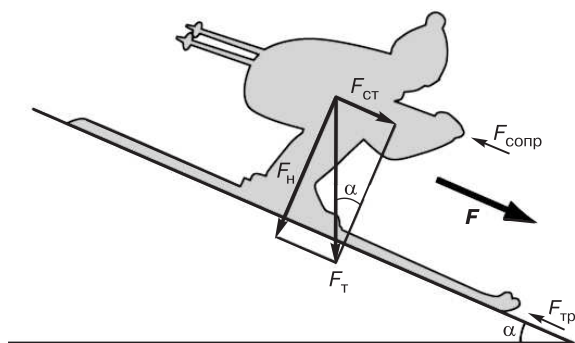

В свободном падении вся сила тяжести тела вызывает ускорение, на наклонной плоскости — только ее часть, называемая *сталкивающей силой* $F_{\text{ст}}$. Чем более пологий склон, тем меньше эта *сталкивающая сила*.

В системе «лыжник — человек» (человек плюс лыжи) есть центр тяжести, который может находиться даже вне тела лыжника, и на него воздействуют все рассматриваемые нами силы. Во-первых, это сила тяжести $F_{\text{тр}}$ направленная непосредственно к центру Земли. Силы обладают замечательным свойством, которое заключается в том, что при помощи параллелограмма их можно разложить практически на любое количество составляющих. В данном случае нас интересует сила $F_{\text{ст}}$ действующая параллельно склону. Поэтому стрелку, соответствующую силе тяжести, мы разбиваем на две составляющие: сталкивающую силу $F_{\text{ст}}$ и силу нормального давления на лыжи $F_{\text{н}}$.

Что же мешает нашим лыжникам, спускаясь вниз по склону, двигаться все быстрее? Поскольку они, согласно договоренности, могут скользить вниз подобно мешку с картошкой, не прилагая со своей стороны никаких усилий, есть лишь две силы, противодействующие движению вниз: трение лыж о снег и сопротивление воздуха.

Силу трения обозначим $F_{\text{тр}}$, сопротивление воздуха будет $F_{\text{сопр}}$. Отсюда вытекает совокупная, или результирующая, сила, заставляющая лыжника скользить вниз в долину:

$$F = F_{\text{ст}} - F_{\text{тр}} - F_{\text{сопр}}$$

А ускорение a рассчитывается в соответствии с приведенным выше уравнением:

$$a = \frac{F_{\text{ст}} - F_{\text{тр}} - F_{\text{сопр}}}{m}$$

Для того чтобы рассчитать отдельные составляющие результирующей силы, потребуется немного тригонометрии, т. е. в расчете необходимо использование тригонометрических функций синуса и косинуса. Однако здесь достаточно знать, что синус острого угла прямоугольного треугольника

есть отношение противоположной стороны (катета) к гипотенузе (длинной стороне). Угол α , характеризующий крутизну склона, фигурирует также и в параллелограмме сил, поэтому имеем:

$$\sin \alpha = \frac{F_{\text{ст}}}{F_{\text{T}}},$$

$$F_{\text{ст}} = F_{\text{T}} \cdot \sin \alpha = mg \sin \alpha.$$

Таким образом, здесь также задействованы масса лыжника и земное ускорение!

Насколько сильно трение тормозит лыжника? Это зависит от целого ряда факторов — например, состояния снега и температуры. При определенных условиях под лыжами образуется водяная пленка, что позволяет лыжнику скользить очень быстро. Если же становится слишком сыро, водяная подушка, напротив, тормозит лыжника.

Зависит ли трение от массы? У экспертов по езде на лыжах нет единого мнения. Мы же в данном случае предположим, что масса большей величины испытывает и более сильное трение, как это происходит при сухом трении на наклонной плоскости. Все свойства окружающей среды, влияющие на величину силы трения, определяются некоторым фактором — коэффициентом трения μ . Сила трения пропорциональна весу лыжника, точнее, лишь составляющей силы веса $F_{\text{Н}}$, перпендикулярной склону, которая оказывает нормальное давление на лыжи:

$$F_{\text{тр}} = F_{\text{Н}} \cdot \mu = F \cdot \cos \alpha \cdot \mu = mg \cdot \cos \alpha \cdot \mu.$$

Лыжи скользят только в том случае, если сталкивающая сила больше силы трения! Если посмотреть на обе силы, видно, что они (при постоянной крутизне и постоянных условиях снежного покрова) пропорциональны массе лыжника и отличаются только постоянным коэффициентом. Результирующая сила, следовательно, тоже пропорциональна массе и остается неизменной на протяжении всего движения — а это значит, что оба лыжника испытывают одинаковое постоянное ускорение, и тогда их скорость должна была бы возрастать со временем до бесконечности!

Однако, прежде всего, такое постоянное ускорение противоречит опыту. В частности, на пологом склоне ускорение в какой-то момент исчезнет — лыжник достигнет своей предельной скорости, после чего она уже не будет увеличиваться. На крутых склонах может случиться так, что из-за чрезмерного роста скорости лыжник не сможет удержаться на лыжах, т. е., по крайней мере на практике, ограничение скорости должно быть и в этом случае. Даже в свободном падении скорость тела не возрастает до бесконечности — это может подтвердить любой парашютист.

Причина заключается в том, что вторая составляющая силы торможения — сопротивление воздуха — резко возрастает с увеличением скорости. Точно рассчитать сопротивление воздуха чрезвычайно сложно, оно зависит от многих факторов, в том числе и от того, имеет ли тело благоприятную для воздушного потока форму. Она входит в так называемый «коэффициент сопротивления воздуха» c_w , который иногда используется в рекламе автомобилей обтекаемой формы. Это значение можно установить только экспериментальным путем в аэродинамической трубе.

Зная коэффициент сопротивления воздуха, можно определить и силу сопротивления воздуха:

$$F_{\text{сопр}} = c_w \cdot A \cdot v^2.$$

Здесь v — скорость, A — площадь поверхности лыжника, «на которую воздействует ветер». Ее можно представить себе в виде

тени, отбрасываемой лыжником при его освещении спереди. Увеличение поверхности означает следующее: встречный ветер воздействует на бóльшую поверхность и — соответственно — оказывает более сильное торможение. В этом заключается принцип действия парашюта!

Из уравнения следует, что сила сопротивления воздуха резко возрастает с увеличением скорости. Если скорость увеличивается в два раза, сила сопротивления воздуха становится в четыре раза больше! И поскольку сталкивающая сила при постоянном уклоне на протяжении всего движения остается постоянной (в том числе и для лыжника самой обтекаемой формы, полностью сгруппировавшегося, чтобы минимизировать свою поверхность A), происходит следующее: в какой-то момент сопротивление воздуха увеличивается настолько, что сталкивающая сила склона и полная сила торможения уравновешивают друг друга. Тогда на лыжника вообще не будет действовать никакая сила — и его инертная масса будет двигаться вниз с постоянной скоростью.

В математическом выражении для ускорения получим следующее:

$$a = \frac{F_{\text{ст}} - F_{\text{тр}} - F_{\text{сопр}}}{m} = \frac{mg \sin \alpha}{m} - \frac{mg \cos \alpha \cdot \mu}{m} - \frac{c_w \cdot Av^2}{m} =$$

$$= g(\sin \alpha - \mu \cos \alpha) - \frac{c_w \cdot Av^2}{m}.$$

Так что же теперь будет с двумя лыжниками разного веса? Люди могут отличаться как по росту, так и по толщине. Для расчета предположим, что отец на 10 процентов выше сына и что его фигура — просто увеличенная копия фигуры молодого лыжника. Это весьма приблизительное допущение, ведь, в конце концов, люди небольшого роста по многим причинам не являются пропорционально уменьшенными людьми высокого роста. (Так, на

многих картинах старых мастеров младенец Иисус часто изображен в виде крошечного взрослого, и сегодня нам такое масштабирование представляется не совсем правдоподобным.) Однако сделанное предположение необычайно упрощает задачу.

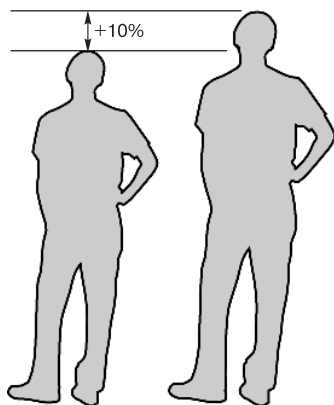

Следует отметить, что при масштабном увеличении на 10% *все размеры* увеличиваются на 10% — не только высота, но также ширина и толщина. Это и на самом деле так: у взрослых и пояница шире, и верхняя часть бедра шире, чем у детей.

Значит, при таком подходе, казалось бы, получается, что если отец на 10% «больше» сына, то и весит он на 10% больше, чем сын, правильно? Это распространенная ошибка: действительно, 10% прибавляются по всем трем координатным направлениям, но это не значит, что и объем также увеличится на 10%. Ошибку легче показать для тел правильной формы, например, для куба: объем куба с длиной ребра 1 м равен 1 кубическому метру (м^3); куб с длиной ребра, большей на 10%, т. е. 1,10 м, имеет объем $1,1 \times 1,1 \times 1,1 = 1,33 \text{ м}^3$, что соответствует увеличению объема (и соответственно, массы и веса) не на 10, а на 33%.

С телами неправильной формы, например как у наших идеализированных лыжников, ситуация аналогичная, т. е. объем, масса и вес отца, в наших предположениях, в 1,33 раза больше, чем у сына.

Если m — масса сына, а m' — масса отца, получим:

$$m' = 1,33 m.$$

В соответствии с этим можно рассчитать и ускорение отца в сравнении с сыном. Оно составит

$$a' = g (\sin \alpha - \cos \alpha \cdot \mu) - \frac{c_w A' \cdot v'^2}{m'}.$$

Величина m' известна, а что с A' ? Ведь A и A' — площади поверхности поперечного сечения сына или отца, на которые воздействует встречный ветер. Взгляд на заштрихованных человечков показывает, что для расчета поверхностей надо 1,1 умножить на 1,1: таким образом, A' в 1,21 раза больше, чем A . Теперь формула выглядит так:

$$\begin{aligned} a' &= g (\sin \alpha - \cos \alpha \cdot \mu) - \frac{1,21}{1,33} \cdot \frac{c_w A \cdot v'^2}{m} = \\ &= g (\sin \alpha - \cos \alpha \cdot \mu) - 0,9 \cdot v^2 \cdot \frac{c_w A}{m}. \end{aligned}$$

В уравнении, кроме того, всегда имеется слагаемое с v'^2 , а его определить не так-то просто (для любознательных читателей: для этого надо уметь решать дифференциальные уравнения). Но будем рассуждать так: при любой скорости v , если она одинакова у отца и сына, ускорение отца больше, чем у сына, так как для отца из правой части выражения (ускорения силы тяжести без торможения) вычитается меньшее число. Это происходит с самого начала при росте скорости, начиная с нуля, и справедливо для любой скорости v — из уравнения следует, что сын просто не может двигаться быстрее отца.

Из уравнений можно определить и максимально возможную скорость обоих лыжников — она достигается, когда ускорение становится равным нулю. Для сына это означает следующее:

$$mg(\sin \alpha - \cos \alpha \cdot \mu) = c_w \cdot A \cdot v_{\text{пред}}^2.$$

Выражая $v_{\text{пред}}$, получим:

$$v_{\text{пред}} = \sqrt{\frac{m}{A}} \cdot \sqrt{\frac{g(\sin \alpha - \cos \alpha \cdot \mu)}{c_w}}.$$

Соответствующее выражение для отца имеет вид:

$$v'_{\text{пред}} = \sqrt{\frac{1,33m}{1,21A}} \cdot \sqrt{\frac{g(\sin \alpha - \cos \alpha \cdot \mu)}{c_w}} = \sqrt{1,1} v_{\text{пред}} = 1,05v_{\text{пред}}.$$

Это означает: предельная скорость отца, вес которого на 10% больше, действительно на 5% выше!

Для того чтобы точно рассчитать, с каким опережением отец придет к финишу, к этим формулам необходимо добавить еще и немного высшей математики. Математик Норберт Херрманн из Мейсена сделал это (при помощи несколько иных уравнений) и для лыжников весом 80 и 110 килограммов рассчитал, что лыжник с бóльшим весом на участке в один километр опередил лыжника с меньшим весом примерно на 16 метров. Таким образом, вес, на несколько килограммов больший, вполне может привести к победе в лыжной гонке!

Теперь ваша очередь. Наверняка вы уже проделывали это не один раз: сидя на стуле, можно рывками двигаться по комнате, не отталкиваясь ногами от пола. Таким образом, в движение приводится масса, а для этого требуется действующая извне сила, но все силы, которые вы для этого прилагаете — это внутренние силы системы «человек–стул». Откуда же берется внешняя сила, перемещающая вас по комнате?

Глава 3

Две лошадиные силы,

или

Испытание джинсов на разрыв

В один прекрасный день в начале лета 1886 г. Леви Страусс и Джейкоб Дэвис сидели перед магазином Страусса на Фримонт Стрит в Сан-Франциско. Они наслаждались обеденным перерывом и тем, что рассеялся туман, с самого утра окутавший залив Сан-Франциско.

— Ты видел, — ворчит Страусс, — на Ломбард-стрит продают джинсы по 99 центов. — Он затягивается сигарой и раздраженно выпускает в воздух кольцо дыма.

— Да, видел, — отвечает Дэвис.

Страусс знал его уже 14 лет, с тех пор, как Дэвис пришел к нему со своей идеей помочь золотоискателям и горнякам, постоянно жалующимся на то, что карманы их синих брюк рвутся из-за тяжелых условий труда. А он придумал способ укрепления кромок заклепками. Дэвис, портной из Рино, штат Невада, был так беден, что даже не мог позволить себе купить патент (лицензию на производство). Так они и заключили сделку: Страусс заплатил 68 долларов за патент и назначил Дэвиса руководителем брючного производства.

— Джинсы, что это еще такое! — презрительно говорит Страусс.

Собственно говоря, это название сохранилось за брюками из генуэзской ткани. Синие же брюки, прославившие Леви Страусса, сшиты из французского денима (*ткань «из Нима»*). И Страусс настаивает на том, чтобы называть их *комбинезонами*, хотя они покрывают не все тело. Благодаря своей идее шить брюки, пригодные для суровых условий Запада, из льняной ткани, которую раньше использовали только для изготовления парусов, немецкий

переселенец разбогател. Когда лен закончился, ему в голову пришла идея о выкрашенном в голубой цвет дениме.

«Левайс» — самая главная продукция Страусса, и он придает большое значение качеству, выбирает ткани так же тщательно, как и нитки оранжевого цвета для строчек. Это сделало его лидером рынка — но одни брюки «Левайс» стоят 1,46 \$, а конкуренты пытаются отобрать у него рынок, продавая свою продукцию по демпинговым ценам. Их продукция — брюки из тканей низкого качества, сшитые на потогонном производстве в Чайнатауне, районе города, заселенном азиатами. Копируются даже запатентованные заклепки, хотя Страусс уже успешно защитил свой патент перед судом 12 лет назад.

— Ты недостаточно серьезно относишься к этой дешевке, — говорит Дэвис. — Ты лидер рынка, но это может быстро измениться. Не так уж много внешних различий у простых голубых брюк, а клиенты не очень-то разбираются в качестве.

— Нет различий? Но есть же наши заклепки и орнамент, который мы нашиваем на задние карманы, — протестует Страусс, — «Левайс» ни с чем не перепутаешь!

— Для тебя и меня это так, но не для простого горняка или золотоискателя, — возражает Дэвис, — они же наши клиенты, или ты думаешь, что дамы высшего общества, которые разбираются в качестве тканей, скоро будут бегать в рабочих брюках?

Представив это, Страусс громко рассмеялся.

— О'кей, ты прав. У тебя нет каких-нибудь идей, как сделать наш продукт еще более узнаваемым?

— Каков наш самый главный козырь для хороших продаж? Прочная ткань и хорошая обработка, — говорит Дэвис. — Как можно подчеркнуть эту прочность? Я уже думал над этим. — Он вынимает из кармана свернутую бумажку. — Вот, смотри: на каждые брюки мы нашьем маленькую этикетку из кожи с символическим изображением — брюки привязаны к столбу, и даже лошадь не может их разорвать.

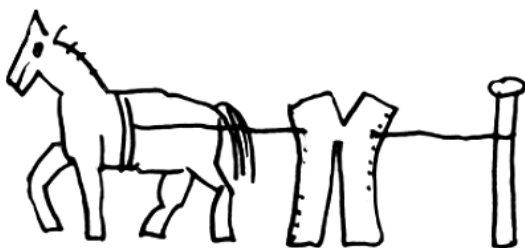

— Совсем неплохая идея, — произносит Страусс, разглядывая рисунок. — Это напоминает мне одну историю с моей немецкой родиной. Ты когда-нибудь слышал об Отто фон Герике?

— Отто кто?

— Отто фон Герике, ученый из города Магдебурга. Более 200 лет назад он продемонстрировал силу давления воздуха, прижав две полусферы друг к другу и откачав воздух между ними, после чего даже 16 лошадей, по 8 с каждой стороны, не смогли разделить полусферы. А изображения этого события прославили его — во всяком случае, в Европе, — рассказал Страусс, который, почти 40 лет прожив в Америке, по-прежнему гордился своим баварским происхождением.

— Но 16 лошадей — несколько многовато для одних брюк, нам никто не поверит, — возразил Дэвис.

— Я имею в виду не 16 лошадей, а двух — по одной с каждой стороны, — говорит Страусс. — Покажи еще раз свою картинку — с двумя лошадьми было бы лучше: более симметрично, да и динамично. Две лошади, которые пытаются разорвать брюки «Левайс», а еще лучше, если лошадей погоняют два ковбоя с плетками — а брюки остаются целыми!

— Верно, так было бы лучше, — соглашается Дэвис, — но выдержат ли это брюки на самом деле? Что касается *одной* лошади, я почти уверен, но две? А что, если удвоенная сила разорвет брюки?

— Запомни одно: в рекламе главное не правда, а убедительность, — отвечает Страусс. — А кстати, это действительно удвоенная сила? Я что-то не совсем уверен. Во всяком случае, я считаю свой вариант более убедительным, чем твой.

Пока Страусс еще продолжает говорить, Дэвис добавляет несколько штрихов на новый фирменный знак.

— И правда, так лучше! — восклицает он. — Представь себе, как будет выглядеть тиснение на коже, хотя это немного увеличит стоимость брюк. Не удивлюсь, если когда-нибудь модники будут гулять в брюках из денима по нашей набережной.



Страусс снова смеется:

— Пока на брюках будет наша эмблема, меня это вполне устроит!

Образцы для испытаний на разрыв и лобовые столкновения

Порвутся ли брюки скорее, если их будут тянуть две лошади? И здесь на сцену выходит третий закон Ньютона, в котором речь идет о *действии (actio)* и *противодействии (reactio)*. «Силы всегда вступают во взаимодействие друг с другом попарно, — писал Ньютон в 1726 году. — Если тело *A* оказывает силу на другое тело *B* (*actio*), то тело *B* оказывает на тело *A* силу такой же величины, но противоположного направления (*reactio*)».

Проще всего этот принцип можно понять, если рассматривать ситуации, в которых действуют несколько сил и отсутствует трение. Ключевой пример — две массы в космическом пространстве, например Земля и Солнце. Между ними действует сила тяготения, и действительно, Солнце притягивает Землю с такой же силой, с какой Земля притягивает Солнце. Разумеется, это не означает, что если бы оба тела двигались в направлении друг друга, то они встретились бы в середине пути — одинаковая сила вызывает у Солнца намного меньшее ускорение, чем у Земли, так как ускорение — это сила, деленная на массу. По сути, Земля упала бы на Солнце, но если быть точными, то они встретятся в общем центре масс системы «Земля — Солнце». То же самое произойдет, если

бросить на Землю знаменитое ньютоново яблоко: оно упадет на Землю, но и Земля слегка упадет на яблоко!

В законе о действии и противодействии нет принципа компенсации ущерба за счет виновного: сила тяготения просто действует между двумя телами, большая масса притягивает меньшую так же, как меньшая притягивает большую.

Аналогичным образом обстоит дело и в том случае, если лошадь соединена с неподвижным столбом при помощи троса и натянутых между ними брюк. Столб притягивает лошадь с такой же силой, с какой лошадь тянет на себя столб. Поскольку столб вкопан в землю, а лошадь через свои копыта имеет «жесткую кинематическую связь» с землей, во всей конструкции ничто не движется, пока выдерживают брюки. Сами брюки растягиваются в обоих направлениях, а сумма всех сил равна нулю, но напряжение-то присутствует (см. рисунок на с. 37), оно рассчитывается по силе тяги, деленной на площадь поперечного сечения брюк.

А что, если теперь вторая лошадь будет тянуть брюки в другую сторону? Тогда принципиально ничего не изменится — она всего лишь возьмет на себя роль столба. На первый взгляд это может противоречить нашим интуитивным представлениям: ведь столб ничего не «делает», в то время как лошади приходится напрягаться. Может, будет понятнее, если представить себе постепенный переход между двумя ситуациями: сначала лошадь привязана к столбу и тянет трос, затем мужчина (сильный) отвязывает трос и привязывает его к сбруе второй лошади — если он сделает это ловко, лошадь номер один вообще ничего не заметит, да и брюки — тоже.

Абсолютно аналогичной проблемой является вопрос о том, хуже ли лобовое столкновение двух автомобилей по сравнению с наездом на стену. Жуткий, к счастью, только теоретический сценарий: водитель, тормоза автомобиля которого отказали, стоит перед выбором: врезаться в стену со скоростью 50 км/час или во встречный автомобиль такого же типа, который движется в его сторону с такой же скоростью. В каком случае столкновение будет иметь для нашего водителя худшие последствия (если забыть о том, что во встречном автомобиле тоже сидят люди, которые пострадали бы в результате аварии)?

Часто приводятся аргументы, согласно которым наезд на стену происходит со скоростью 50 км/ч, а относительная скорость

обоих автомобилей — 100 км/ч, что делает такое столкновение «в два раза страшнее». Справедливо ли это?

Сначала рассмотрим случай с наездом на стену.

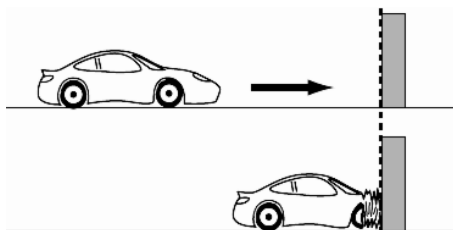

Какая сила действует на машину, а вместе с тем — и на водителя? Скорость движения перед столкновением составляет 50 км/ч, после столкновения она равна нулю. Таким образом, происходит «отрицательное ускорение» машины, а сила рассчитывается по формуле «масса, умноженная на ускорение». Насколько велико это ускорение, зависит от деформации автомобиля: если кузов очень жесткий, машина остановится почти сразу. Если в нем есть большая зона деформации, машина затормозит «мягче». Таким образом, если машина после аварии сильно помята, то это скорее хороший признак — разумеется, лишь в том случае, если салон остался в какой-то степени целым.

Выразим все формулами: сила — это масса, умноженная на ускорение:

$$F = m \cdot a.$$

Мы можем предположить, что при столкновении скорость 14 м/с (это 50 км/ч) снижается до нуля по линейному закону, и тогда получаем формулу для силы:

$$F = m \frac{\Delta v}{\Delta t} = m \cdot \frac{14}{\Delta t}.$$

Итак, все определяется длительностью столкновения, Δt , т. е. временем между первым контактом со стеной и окончательной остановкой. Сила удара будет наименьшей, если длительность соударения максимальна! Это достигается за

счет зоны упругой деформации, которая могла бы полностью сложиться, т. е. сплющиться, и поглотить энергию удара. Задача жесткого пассажирского салона — способствовать тому, чтобы водитель не сразу подвергся «сжатию».

А как же с действием и противодействием? Такая же сила, которая действует на автомобиль, действует и на стену. Но, поскольку она прочно соединена с почвой, сила действует практически на всю Землю, т. е. ввиду большой массы Земли возникает ничтожно малое движение — стена остается нерушимой.

Что же происходит при столкновении двух автомобилей?

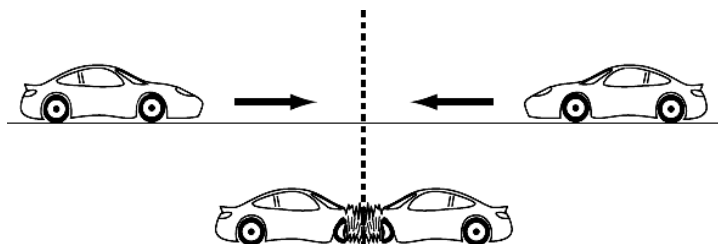

Сначала скорость обоих автомобилей составляет 50 км/ч (с разными знаками), затем их скорость становится равной нулю. Поскольку масса и скорость обеих машин одинакова, ни одна из них не смещает другую в сторону, они останавливаются в точке, обозначенной на схеме пунктирной линией.

А это означает следующее: для движущегося слева автомобиля не имеет никакого значения, столкнулся ли он со стеной или с этой воображаемой линией, у которой в это же мгновение сплющился другой автомобиль. Сила, действующая на него, рассчитывается, как и выше, с учетом массы и ускорения, а ускорение (отрицательное) остается таким же. По закону действия и противодействия такая же в точности сила действует в противоположном направлении на второй автомобиль и становится причиной такого же повреждения.

Другой результат получается при рассмотрении энергетических балансов обеих аварий: в первом случае кинетическая энергия одного автомобиля полностью преобразуется во «внутреннюю

энергию», т. е. в энергию, необходимую для деформации кузова, и в определенное количество тепла. Во втором случае вначале присутствует удвоенная кинетическая энергия, так как оба автомобиля находятся в состоянии движения, соответственно получается и удвоенное количество тепла и энергии деформации. Все происходит со значительно бóльшим шумом, деформации подвергается вдвое бóльшая масса. И страховым компаниям приходится иметь дело с двойным ущербом.

Все это справедливо в том случае, если оба автомобиля имеют одинаковую массу, скорость и конструкцию. Ситуация меняется в зависимости от этих параметров, например, если наш первый автомобиль сталкивается с другим, движущимся с большей скоростью, имеющим больший вес или жесткость. Подумать только, что бы произошло, если бы массивная стена наехала на него со скоростью 50 км/ч! Такое столкновение действительно имело бы значительно худшие последствия.

Вернемся к Леви Страуссу: две лошади не только смотрятся лучше, чем одна, но и не причиняют никакого вреда брюкам. И пусть даже демонстрация Отто фон Герике с 16 лошадьми произведет более сильное впечатление, чем когда восьмерка лошадей тянет привязанные к стене полусферы — сила в обоих случаях остается прежней.

Теперь ваша очередь. На обеих чашах коромысловых весов стоят одинаковые песочные часы, заполненные одинаковым количеством песка (см. рисунок). Теперь перевернем одни часы так, чтобы песок начал пересыпаться. Отклонятся ли весы в одну сторону?

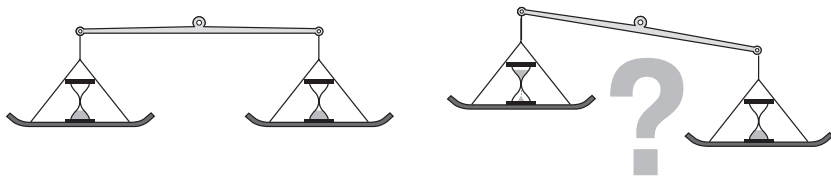

Глава 4

20-метровая женщина,

или

Вопросы размеров

Когда Юрген Померенке зашел в кафе «Эйнштейн» на Унтерден-Линден в Берлине, его уже издали приветствовал Маркус Бухштайн. Бухштайн, как всегда, в черной водолазке под черным пиджаком в тонкую редкую полоску, — преуспевающий телепродюсер; Померенке — его любимый сценарист. Они договорились встретиться, чтобы обсудить новую рукопись Померенке. Рядом с Бухштайном — худощавый мужчина в очках лет тридцати, которого Померенке видит впервые.

— Юрген, подсаживайся к нам! — кричит Бухштайн грохочущим баритоном. — Хочу представить тебе Штефана Хутмахера, точнее, доктора Штефана Хутмахера.

— Очень приятно, Померенке, — говорит Померенке незнакомцу, на встречу с которым он не рассчитывал. Собственно говоря, он привык обсуждать свои сценарии с Бухштайном с глазу на глаз, они вместе работают как хорошо сыгранная команда, и до сих пор у них не возникало никаких серьезных проблем.

— Господин доктор Хутмахер, а можно, просто Штефан? Итак, Штефан — физик, и я его пригласил заглянуть в твой сценарий, — говорит Бухштайн.

— Гм. Хорошо, — ворчит Померенке.

— Видишь ли, до сих пор ты писал криминальные истории, но теперь отправился в область научной фантастики, вот я и подумал, что нам стоит посоветоваться со специалистом!

Померенке заказывает капучино. Все это ему совсем не нравится. Зачем ему для совсем простых телефильмов, сценарии которых он пишет для Бухштайна, эксперт? В детективах пока еще

никто не спрашивал, в точности ли баллистика следует физическим законам.

— Не смотри так мрачно, — кричит Бухштайн и покровительственно хлопает своего автора по спине. — Ты же знаешь, как я уважаю Стэнли Кубрика!

Ах, вот оно что! Теперь Померенке понимает: Бухштайн — почитатель Кубрика, его любимый фильм — «Космическая одиссея 2001 года», а о Кубрике известно, насколько педантично он относится к научной убедительности своих сюжетов. Например, в этом фильме не слышно никаких звуков, если в космосе что-нибудь взрывается, потому что в безвоздушном пространстве звуковые волны не распространяются.

— Да, я знаю, — говорит Померенке, все еще немного язвительно, — но и ты знаешь, что мы здесь делаем не художественное кино, а скандальную комедию, значит, тут скорее Балли Хербиг, а не Стэнли Кубрик.

— Понятно, — уступает Бухштайн, — но немного научной консультации не повредит — ведь мы можем не все советы принимать во внимание.

Приносят кофе, все трое заняты им, а Бухштайн с вызовом смотрит на Померенке.

— Рассказать? Хорошо, — начинает Померенке. — Фильм должен стать пародией на картины прежних лет о монстрах, таких как «Годзилла», «Кинг Конг» и т. п., вместе с тем он должен быть и достаточно эротичным. В 50-х годах уже был фильм «20-метровая женщина» (точное название — «Женщина в 50 футов»), у которого мы хотим позаимствовать сюжет. Права на этот фильм должны быть очень дешевыми, — добавляет он, бросив взгляд на Бухштайна.

Померенке достает из кармана компьютерную распечатку старой киноафиши: дородная женщина в короткой юбке стоит на автобане и поднимает машины, как игрушки.

— Так что, речь идет о великанше? — спрашивает продюсер.

— Да, и я вспомнил об Анке Энгельке, — говорит Померенке. — Итак, героиня несчастна в браке, муж обманывает ее, и вот однажды на Землю опускается НЛО — в оригинале это где-то в пустыне Аризоны, а я думаю о Мекленбурге — Передней Померании.

Бухштайн и Хутмахер украдкой обмениваются взглядами, но Померенке уже явно в ударе.

— Женщина очень близко подходит к НЛЮ, из него выходит инопланетянин и дотрагивается до нее. Дома она рассказывает своему мужу о происшествии — я думал о Марио Барте — он принимает ее за сумасшедшую, что, впрочем, ему только на руку, так как он хочет отделаться от нее, чтобы наконец-то остаться со своей любовницей. Но когда он хочет дать ей сверхдозу успокоительного, то обнаруживает, что она стала в десять раз больше.

— И тогда она срывается и начинает все крушить, — предлагает такое развитие событий Бухштайн, который мысленно уже подсчитывает стоимость спецэффектов.

— Точно, и все происходит в центре Берлина! Представь себе, какое это будет буйство, когда она разнесет на куски стеклянный купол рейхстага! — воодушевлен Померенке.

— Все хорошо, но что особенного в твоём римейке? — хочет понять продюсер. — Если спутниковый канал (Sat.1) захочет показать «20-метровую женщину», то они смогут купить оригинал фильма по дешевке, не разрушая Берлина.

— Но наш фильм — пародия в стиле классики жанра! — поясняет Померенке. — Он будет кишеть цитатами, которые страстный любитель кино мгновенно узнает. Ты помнишь сцену с развешивающимся над вентиляционным люком платьем Мэрилин Монро? Представь себе такую же картину с женщиной ростом 20 метров в самом людном месте Центрального вокзала в Берлине!

— Но справится ли с этим Анке? — сомневается Бухштайн.

— Ну конечно же. А напоследок она, как Кинг Конг, взберется на телебашню на Александерплац. Люди будут визжать и плакать от восторга!

— А кто же будет ее партнером? — хочет знать продюсер. — Ты же знаешь, кто был партнером белой женщины в фильме о Кинг Конге?

— Это мог бы быть только Тиль Швайгер — ухмыляется Померенке. — Он сыграет ученого, открывшего иммунную сыворотку, благодаря которой женщина снова станет нормального роста, счастливый конец, снято.

Бухштайн молчит, видно, что он мысленно проигрывает заключительную сцену с Анке Энгельке и Тилем Швайгером и пока не совсем уверен в том, действительно ли это его звездная пара.

— А кстати, об ученом, — говорит он затем. — Штефан, ты вообще еще ничего не сказал. Как ученый в твоём лице находит этот сюжет? И не заявляй теперь, что инопланетян не существует. Приходится с этим смириться.

Физик немного смущенно улыбается:

— Что касается действия в целом, я мало что могу сказать, я ведь не эксперт по таким вопросам. А каким образом женщина за ночь может так увеличиться в размерах? Вы от меня уж точно не ждете сколько-нибудь приемлемого объяснения. Но вот по физике в данной истории у меня есть несколько замечаний.

— Ну давай, давай! — подбадривает его Бухштайн.

— Сегодня люди привыкли ко всякого рода компьютерным анимациям, компьютерным играм с монстрами и т. п., поэтому они стали и более критичными, чем это было еще 50 лет назад, если в какой-нибудь сцене оказалось что-то не так с физикой, — продолжает Хутмахер. — Поэтому любой заметит, что фрау Энгельке топает по игрушечному ландшафту, а не по Берлину.

— Но почему, это ведь всего лишь вопрос масштаба, — возражает Бухштайн.

— А вот и нет, — говорит физик. — Физические тела невозможно просто так увеличивать и уменьшать. Разве слон похож на увеличенную мышшь? Нет — а все потому, что в большом действуют другие условия, чем в малом.

— А что это может значить для нашего фильма? — интересуется Бухштайн.

— Это касается прежде всего пропорций, — говорит Хутмахер. — Если женщина в фильме в десять раз выше обычной женщины, во сколько раз она тяжелее?

— В десять раз? — догадывается Померенке.

— А вот и нет. Ведь она не только в десять раз выше, но ее ширина и толщина тоже в десять раз больше — а это значит, что ее объем, а значит, и вес увеличиваются тысячекратно!

— Никогда бы не подумал, — уступает Померенке. — Но чем это обернется для Анке Энгельке?

— Ведь такой тысячекратный вес ноги должны как-то выдерживать, — говорит физик. — А что определяет допустимую нагрузку на ноги? Не объем или длина, а площадь поперечного сечения. Но она двумерна, и если при таком масштабировании

она увеличится лишь в 100 раз, то на ноги сразу подействует десятикратная нагрузка, и они сломаются, как зубочистки.

— Неужели десятикратное увеличение — это так много? — недоверчиво спрашивает Бухштайн.

— А мы можем прикинуть, — говорит Хутмахер.

Он достает из своей папки блокнот и привычными движениями делает на бумаге несколько набросков женской фигуры с киноафиши.



— Так выглядит фигура нормальной женщины, — говорит он. — Почти все тело оказывает нагрузку на обе ноги, точнее, на обе бедренные кости — а мышцы вокруг них не принимают никакой нагрузки. Какова толщина костей? Скажем, четыре сантиметра в диаметре в самом тонком месте. Отсюда получим поперечное сечение 13 см^2 , а всего для обеих ног — 26 см^2 .

Оба работника телевидения переглядываются — их удивили не только математические способности ученого, но и легкость, с которой он может рисовать женские контуры.

— Если мы увеличим фигуру в 10 раз, что увеличит ее вес в тысячу раз, — продолжает Хутмахер, который теперь чувствует себя совсем как рыба в воде, — и предположим, что структурная нагрузка на кости не должна при этом увеличиться, то поперечное сечение каждой из обеих костей составит $13\,000 \text{ см}^2$ — а это соответствует кругу диаметром ... минуточку ... 1,3 м! И это только

кость. Если исходить из того, что и мышцы должны увеличиться, то диаметр бедра составил бы около шести метров.

Физик берет новый лист бумаги и рисует на нем неуклюжую фигуру с ногами невероятной толщины.

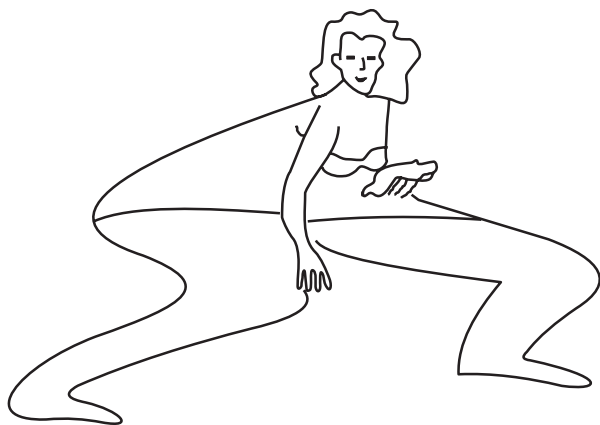

— Вот так примерно она выглядела бы. Это существо скорее напоминает ящера в «Парке юрского периода», только ноги у него должны быть еще и намного толще!

Бухштайн и Померенке озадаченно смотрят на рисунок.

— Анке уже несколько раз играла толстушек, — говорит Бухштайн, — но в таком виде она точно не захочет вышагивать перед камерой!

— Да уж, а представьте себе сцену с развевающейся юбкой такого монстра — кошмар! — добавляет Померенке сердито. — Хочу сказать только одно: я не смогу написать правильный с точки зрения физики сценарий! Автору «Кинг Конга» это не требовалось, да и Джонатан Свифт, создавая «Путешествия Гулливера», не прибегал к помощи научного консультанта.

Померенке собирает свою рукопись и надевает пиджак.

— Знаешь, Маркус, — говорит он Бухштайну с легкой горечью в голосе, — просто подумай о том, что мы хотим: сделать легкую развлекательную комедию или создать научно-популярный фильм о физике! А потом снова позвони мне.

И сценарист, не прощаясь, покидает кафе.

— Еще один капучино! — кричит Бухштайн официантке, а затем обращается к оставшемуся собеседнику. — Вы должны извинить его, Юрген иногда немного чувствителен. А что вы думаете о Стэнли Кубрике?

О крупных и мелких животных

Представьте себе, что за одну ночь все длины во Вселенной внезапно удвоятся: вы станете в два раза выше, но также в два раза увеличится рост всех остальных людей, живущих на Земле, удвоится и расстояние между Землей и Солнцем, как и размеры звезд и галактик. Заметил бы это человек?

Разумеется, при этом следует предположить, что законы природы не изменятся. Иначе вопрос не имел бы смысла — мир, в котором все увеличивается в два раза, но законы полностью адаптируются к новым условиям, останется прежним, это не другой мир, во всяком случае, по тем критериям, которые мы можем применить к нему.

Начнем с измерения длины: здесь вы не заметили бы никакой разницы. Объект, длина которого составляла раньше 1 м, по-прежнему казался бы объектом такой же длины, равной 1 м — ведь увеличились все размеры. Скорость света уменьшилась бы в два раза, но она в нашей обычной жизни не играет большой роли.

Однако изменились бы те величины, которые пропорциональны второй или третьей степени длины. Для наглядности рассмотрим кубик, размеры которого мы удвоим или утроим.

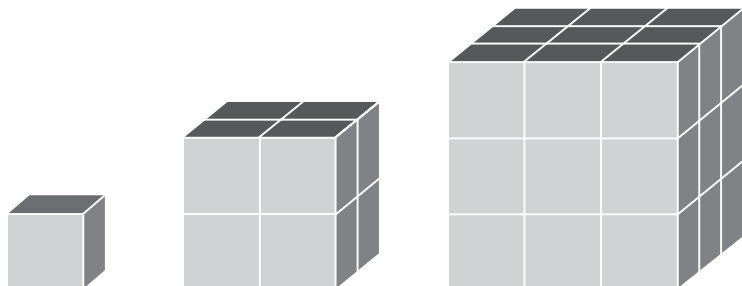

Как изменились длина, поверхность и объем кубика? Рассмотрим небольшую табличку.

	Кубик 1	Кубик 2	Кубик 3
Длина ребра	1	2	3
Поверхность	6	24	54
Объем	1	8	27

Итак, в нашем «увеличенном в два раза мире» все предметы занимают в восемь раз, а не вдвое, больший объем! А поскольку масса пропорциональна объему, и она увеличивается в восемь раз.

Еще один вопрос в том, будет ли весить каждый предмет на Земле в восемь раз больше первоначального веса? Ведь масса Земли тоже увеличилась в восемь раз, и поэтому сила земного притяжения соответственно возросла. Вместе с тем нужно учесть, что мы теперь в два раза дальше от центра Земли, а сила земного притяжения обратно пропорциональна квадрату расстояния. Таким образом получается, что на восьмикратную массу действует 16-кратная сила!

Вот соответствующий расчет: сила, действующая на одну и ту же массу в гравитационном поле планеты, пропорциональна массе планеты и обратно пропорциональна квадрату расстояния до нее:

$$F \sim \frac{M}{r^2}.$$

Если теперь новая масса равна $M' = 8M$, а новый радиус равен $r' = 2r$, то новая сила F' определяется так:

$$F' \sim \frac{M'}{r'^2} = \frac{8M}{(2r)^2} = \frac{8M}{4r^2} = 2 \frac{M}{r^2}.$$

Представим себе подвесной мост, элегантную конструкцию, вес которой удерживают четыре стальных троса диаметром 10 см каждый. Тогда сила тяжести увеличенного вдвое моста возрастет в 16 раз, и она будет распределена на четыре троса диаметром по 20 см каждый. Толщина троса зависит от его поперечного сечения — а она теперь стала в четыре раза больше. Следовательно, в $16 : 4 = 4$ раза возросла и нагрузка на тросы, и если архитектор не предусмотрел при строительстве моста запас прочности, то мост тут же развалится.

Итак, мы проснемся в мире, где царят разруха и пепел, так как большая часть зданий разрушена. Даже деревья уже не могут стоять вертикально. Самолеты падают, поскольку подъемная сила хотя и увеличилась пропорционально четырехкратному увеличению площади несущих плоскостей, но вес-то увеличился в 16 раз.

Да мы и сами уже не можем держаться на ногах. Мужчина весом 75 кг весит теперь 1,2 т, а его слишком тонкие ноги не рассчитаны на такой вес. То же самое происходит и с животными — у них очень слабое телосложение, и они вообще не могут двигаться. Даже находясь в лежачем положении, они не сумеют выжить, так как их внутренние органы не предназначены для их новых размеров. Поэтому мы не только заметили бы, что наш мир за ночь «увеличился вдвое» — мы бы не смогли пережить этого увеличения.

Истории о великанах и карликах есть почти во всех культурах, и чаще всего эти существа представляют собой просто масштабные увеличения или уменьшения людей — физика остается при этом в стороне. Герой Джонатана Свифта Гулливер попадает в страну лилипутов, где все уменьшено в масштабе 1 : 12, а затем он посещает страну Бробдингней, где по сравнению с нами все в 12 раз больше (масштаб объясняется тем, что один дюйм в маленьком мире соответствует футу в большом). Однако то, что такие масштабирования не могут закончиться хорошо, понял еще Галилео Галилей несколько столетий назад. Например, он установил, что маленькая собачка запросто унесет на спине двух своих собратьев, но ни одна лошадь никогда не смогла бы унести на себе другую лошадь. А ноша муравья может весить в 50 раз больше веса его тела и при этом даже не раздавит его!

Но различия между мелкими и крупными животными ограничиваются не только их комплекцией. Например, лошадь не выживет, если упадет со второго этажа, с собакой в подобной ситуации этого, вероятно, не случится. Большинство кошек остаются живыми при падении с верхних этажей высотных домов — и не только потому, что они ловко переворачиваются в воздухе и всегда падают на лапы. Можно сбросить мышь с самолета, и она не разобьется. Это объясняется прежде всего тем, что более легкие тела при свободном падении достигают меньшей предельной скорости, при которой сопротивление воздуха компенсирует ускорение свободного падения (см. гл. 2).

Поэтому лилипуты могли бы спрыгнуть на землю с крыши своего дома и при этом ничего себе не сломать. Есть у них и другая особенность: как показывает таблица с кубиками, с уменьшением размеров увеличивается отношение площади к объему; то же самое справедливо для тел животных и людей. У млекопитающих постоянная температура тела, она выше окружающей температуры, поэтому через поверхность тела они всегда излучают тепло. Мелкие существа с их относительно большой поверхностью быстрее охлаждаются — вот почему женщины замерзают быстрее, чем мужчины. Так, лилипуты должны иметь намного более интенсивный обмен веществ, чтобы поддерживать постоянную температуру тела, поэтому им приходится непрерывно что-то есть, причем ежедневно съедать примерно столько, сколько весит их тело! В холодных районах мира нет мелких млекопитающих, самое маленькое — это землеройка, меньшие размеры для млекопитающих оказываются неэффективны. Все более мелкие животные — холоднокровные, т. е. температура их тела примерно такая же, как температура окружающей среды.

Я нашел таблицу для сравнения обмена веществ быка и 300 кроликов, суммарная масса которых примерно такая же, как у быка. Если бык за день съедает 7,5 кг корма, то все кролики вместе — около 30 кг, причем они в сумме сжигают соответственно больше калорий. Для поддержания столь интенсивного метаболизма частота сердечных сокращений мелких животных должна быть выше. Сердце кита делает примерно 15 ударов в минуту, сердце человека — 70, а сердце землеройки — почти 1000 ударов. Это отражается и на продолжительности жизни: мелкие животные умирают раньше. Число ударов сердца каж-

дого млекопитающего составляет в течение жизни от одного до двух миллиардов.

Число ударов сердца и выделение энергии животными можно привести в зависимость от их размера и получить при этом удивительную закономерную взаимосвязь, которую иллюстрирует график.

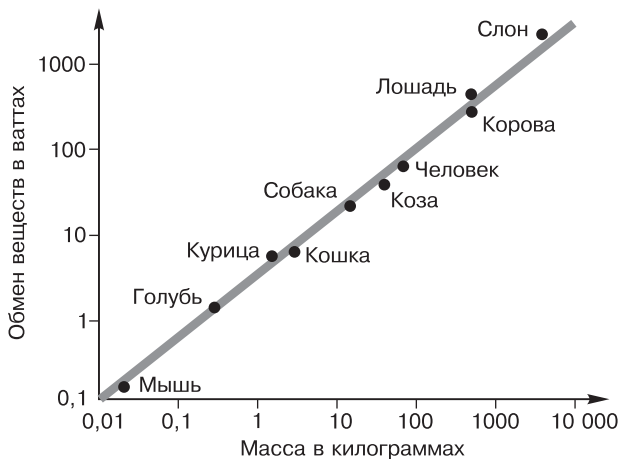

Как описать и объяснить такую взаимосвязь? В XIX в. это попытался сделать немецкий ученый Макс Рубнер. Он обратил внимание на потерю тепла с поверхности тела животного. Она увеличивается пропорциональна квадрату длины и третьей степени массы животного.

Если L — длина животного, m — его масса, O — площадь поверхности, I — энергия, которую выделяет животное, то — по Рубнеру — получим:

$$I \sim O \sim L^2$$

$$m \sim L^3.$$

Знак « \sim » обозначает «пропорционально», т. е. равно с точностью до некоторого постоянного коэффициента. Если представить величину энергии I в зависимости только от массы животного, получим следующее выражение:

$$I \sim L^2 \sim (L^3)^{2/3} \sim m^{2/3}.$$

Таким образом, энерговыделение животного возрастает не прямо пропорционально массе, а медленнее — оно кратно массе в степени $2/3$.

Красивое объяснение, но, к сожалению, оно не совпадает с наблюдениями. Швейцарский биолог Макс Клайбер провел в тридцатые годы прошлого столетия детальные измерения и пришел к заключению о том, что соответствующий показатель составляет не $2/3$, а $3/4$. Таким образом, выделение энергии возрастает немного быстрее.

Так от чего же все-таки зависит выделение энергии телом животного? На этот вопрос удалось ответить лишь в 1997 г., и сделала это группа ученых во главе с физиком Джефффри Уэстом из Лос-Аламосской национальной лаборатории (США). Гипотеза ученых: энергообмен определяется не просто потерей тепла с поверхности тела, а потребностью снабжения всего организма питательными веществами через сосудистую систему. Рассчитать масштабирование таких разветвленных систем сложно — они увеличиваются не в пропорциональной зависимости, мельчайшие сосуды у слона не больше, чем у мыши. Поэтому получается такой «кривой» показатель степени, величина которого — нечто среднее между масштабированием поверхности и массы. Кстати, выяснилось, что этот «закон $3/4$ » справедлив не только для млекопитающих, но и для всего живого. Поистине универсальное правило!

Самые скверные киношные ошибки по физике

Звук выстрела в космосе

В научно-фантастических фильмах много палят из оружия — но в безвоздушном пространстве звуки не слышны. Для звука, в отличие от света, требуется окружающая материальная среда. Точно так же и сотрясения, которые ощущаются на борту космического корабля при взрыве соседней малой планеты, не соответствуют реальности, так как для распространения взрывных волн тоже необходима такая же среда.

Падающая жертва выстрела

Когда в фильмах стреляют в людей, они нередко буквально пролетают по воздуху — падают с балконов или пикируют на осколки выбитых окон. Но, согласно закону Ньютона о действии и противодействии, сила выстрела не больше отдачи, которую ощущает стреляющий. И назад он вовсе не падает.

Взрывающийся автомобиль

Когда во время преследования на горной дороге автомобиль злодеев сбивает ограждение и летит в пропасть, он чаще всего загорается и взрывается, охваченный огненным шаром. Но, во-первых, возгорание происходит в крайне редких случаях, во-вторых, горящие автомобили не взрываются. Этот миф удержал уже множество людей от того, чтобы приблизиться к горячей машине и помочь выбраться находящимся в ней пассажирам.

Сигарета в луже бензина

Еще один миф, который часто используют при съемках автомобильных аварий: вытекает бензин, а небрежно брошенная сигарета становится причиной ужасного взрыва. На самом деле поджечь лужу бензина очень трудно — тлеющая сигарета не может этого сделать.

Глушители издают хлопающий звук

Выстрелы звучат очень громко, источников шума — три: воспламенение разрывного заряда, выходящий из ствола сжатый воздух и сверхзвуковой эффект разрыва снаряда. Только против

второго источника глушитель может что-нибудь сделать, и выстрел уж точно не будет таким тихим, как в фильме. Главная задача глушителей — это не сокрытие преступлений, а скорее защита ушей стрелков.

Видимые лучи лазера

Когда бушуют футуристические космические битвы или системы безопасности «хай-тек» обеспечивают защиту банковского хранилища, часто показывают хаотичное нагромождение красных или зеленых лучей лазера. Но лучи лазера невозможно увидеть со стороны — как и обычный луч света. Они становятся видимыми лишь при их рассеивании на частицах, т. е. в том случае, если на их пути окажется туман или дым.

Глава 5

Физика колбасок,

или

Почему венские сосиски всегда лопаются по длине

Пятница, тихий вечер в сосисочной Вольфганга. Как всегда, этот вагончик стоит на углу в рабочем квартале Гамбурга. Сейчас, в девять вечера, на улицах еще пусто. Все изменится ближе к полуночи, когда искатели приключений потянутся в местные клубы и пивные, а заодно между делом захотят перехватить одну-две сосиски у Вольфганга.

О том, что Вольфганг, продавец колбасок, усердно занимался своим образованием, видно уже по вывеске: после имени нет апострофа, как и должно быть согласно правилам правописания. Вольфганг когда-то изучал и физику, но во время неразберихи в конце восьмидесятых он как-то упустил из виду экзамен. Да еще постоянно мешало то одно, то другое, особенно из-за борьбы за дома на портовой улице. Борьба стала историей, так или иначе была одержана победа, но с экзаменом уже ничего не получилось. А потом вдруг представился случай купить через две улицы ларек для продажи колбасок.

Несколько раз Вольфганг пробовал применить в своей гастрономии знания по физике. Например, подключая к розетке с напряжением 220 вольт каждую сосиску, пропускал через нее ток. После этого сосиски становились внутри горячими — именно такими, как надо, а снаружи достаточно теплыми, чтобы их можно было брать руками. Однако некоторые клиенты нашли эту процедуру странной, она напоминала им об электрическом стуле, и они не хотели брать в рот сосиску, через которую только что пропустили электрический ток. С тех пор колбасный ларек Вольфганга — точно такой же, как и другие, если не считать отсутствия апострофа на вывеске.

Но вот к ларьку подходит клиент. Разговор мужчин предельно краток:

— Привет!

— Привет!

— Как всегда?

— Конечно!

Йенса Вольфганг понимает с полуслова. Йенс вот уже 15 лет его клиент, пять лет назад он переключился с жареной колбасы с соусом карри на сосиски по-венски — это было единственное изменение в отношениях приятелей. Для Йенса за это время кое-что изменилось: в рекламном агентстве он стал креативным директором (или чем-то вроде того); квартира, которую он снимал в студенческие годы, теперь принадлежит ему. Но он по-прежнему навещает Вольфганга как минимум раз в неделю.

Именно он и научил Йенса правильно есть сосиски по-венски. «Зачем ты всегда мажешь сосиску этой красной гадостью? — спросил его как-то вечером Вольфганг. — Так же совсем невкусно! Люди всегда думают, что сосиски — это что-то примитивное и одинаковое на вкус, но это далеко не так. Они очень сильно различаются. А вкуснее всего они в натуральном виде, разве что каплю горчицы добавить!»

С тех пор Йенс ест только горячие сосиски, которые называют сосисками по-венски везде, кроме Вены, а в Вене их называют полукопченными сосисками (по-франкфуртски).

Йенс делает глоток «Астры» из бутылки, которую Вольфганг молча поставил на стол, и с удовольствием откусывает хрустящую сосиску. «Ммм!» — еще не проглотив кусок, он хочет прокомментировать чудесный вкус сосиски.

Какое-то время он жует и молча смакует пищу, оглядываясь при этом, — на углу улицы хорошо видно кафе. Правда, смотреть туда пока незачем. Закончив еду, он спрашивает хозяина:

— Скажи, Вольфганг, в чем секрет твоих вкусных сосисок? Готов признаться, что я уже не раз пытался повторить то же самое дома.

— И как ты это делал? — интересуется Вольфганг.

— Ну, у одного мясника, хорошо известного качеством своих продуктов, я купил несколько сосисок, бросил дома в кастрюлю и сварил.

— Ты допустил сразу несколько ошибок, — смеется Вольфганг. — Итак, прежде всего, это хорошо, что ты обращаешь внимание на качество продуктов, потому что сосиски хотя и выглядят одинаково, но их содержимое очень сильно различается. Например, в составе сосиски по-венски — свинина и говядина, и хороший мясник придерживается этого правила. Однако даже хорошая сосиска станет безвкусной, если приготовить ее твоим способом.

— Как это? Что можно сделать неправильно, отваривая сосиски? — недоумевает Йенс, убежденный холостяк, который считает, что приготовить сосиску так же просто, как вскипятить воду.

— Дело в том, что у тебя все соки уходят из них. Посмотри на мою воду, в которой я варю сосиски, что ты видишь? — спрашивает Вольфганг.

— Гм, весьма мутный отвар, — отвечает Йенс, — наверное, надо сменить воду!

— Абсолютно неверно, — торжествует Вольфганг, — так как отвар сохраняет вкус; конечно, при этом необходимо соблюдать гигиену. Когда ты дома бросаешь сосиску в воду, в нее переходят сначала соли, жир и другие вкусовые добавки: оболочка сосиски не абсолютно непроницаемая — она представляет собой мембрану, пропускающую вкусовые молекулы. Ты что-нибудь слышал об осмосе?

В Вольфганге просыпается естествоиспытатель, которым он когда-то хотел стать. Заметив недоуменный взгляд своего друга-клиента, он продолжает:

— Вот что такое осмос: концентрация, например, солей, имеет тенденцию к выравниванию внутри и снаружи мембраны. В этом отваре я сегодня готовил сосиски весь день, и в нем скопилось очень много различных веществ. И вот результат: отвар насыщен соответствующими ингредиентами, сосиски не становятся пресными и сохраняют свой вкус.

— Так что, значит, я всегда должен одновременно варить десяток сосисок, хотя хочу съесть только одну? — интересуется Йенс.

— Нет, есть один трюк: один мой коллега-физик — профессор Вернер Грубер из Вены, очень талантливый повар, называет это «жертвенной сосиской»: одну сосиску мелко режешь и хорошо провариваешь ее в воде, прежде чем бросить туда сосиску, которую ты хочешь съесть. Так в ней сохранится вкус.

— А жертвенную сосиску я потом выбрасываю? — спрашивает Йенс недоверчиво.

— Разумеется, — отвечает Вольфганг, — за качество всегда надо платить. А вываренные остатки ты ведь можешь отдать собаке или кошке.

Начал моросить дождик, под этим предлогом Йенс еще ближе придвинулся к стойке ларька. Сделав еще один большой глоток пива из кстати оказавшейся под рукой бутылки, он снова задает вопрос:

— Хорошо, со вкусом все ясно. Но я хочу еще кое-что узнать.

— Ты что же, хочешь выведать все мои секреты, а потом у меня станет одним клиентом меньше? — осторожно спрашивает Вольфганг.

— Ерунда, я ведь прихожу сюда не только для того, чтобы поесть, — признается Йенс. — Проблема в том, что у меня лопаются почти половина сосисок.

— Я так и подумал, когда ты заговорил о варке. Наверное, ты включаешь плиту на полную мощность, пока вода не начнет клокотать?

— Само собой — восклицает Йенс, — сосиски должны быть горяченькими.

— Горячими — да, но вода не должна кипеть, — поучает его Вольфганг. — Это же элементарная физика: при температуре 100 градусов закипает не только вода в кастрюле, но и вода внутри сосиски. А когда вода превращается в водяной пар, она очень сильно расширяется, внутри сосиски возникает давление, которое оболочка в какой-то момент уже не может выдержать, и сосиска лопается. Оптимальная температура для разогрева сосисок 90 градусов: лучше всего воду сначала вскипятить, снять с плиты кастрюлю и только после этого положить туда сосиски.

— Гм, собственно говоря, звучит абсолютно логично, — соглашается Йенс. — А чтобы это понять, ты десять семестров должен был изучать физику?

— Нет, не для этого, — смеется Вольфганг. — Тут всего лишь здравый смысл. Но чтобы ответить на второй вопрос, надо действительно немного знать физику. А как лопаются твои сосиски?

— Что ты имеешь в виду: как они лопаются? С треском или как? Нет, просто появляется трещина. — По-видимому, Йенс не понимает, к чему клонит Вольфганг.

— Нет, я имею в виду — они лопаются в каком направлении: вдоль или поперек?

— Конечно, вдоль, — говорит Йенс. — А как же иначе? Я еще не видел ни одной сосиски, в которой трещина проходила бы поперек и разделила бы ее, так сказать, на две части. Разве что ее согнуть — тогда она, конечно, лопнет поперек.

— Точно, — подтверждает Вольфганг, — если сосиска перегреется, она лопнет вдоль, а не поперек. Вообще-то странно, поскольку давление в сосиске везде одинаковое и у него нет направления. Но есть физическое понятие напряжения, и ...

Сказав последние слова, Вольфганг заметил, что внимание Йенса ослабло, да он еще и оборачивался несколько раз — видимо, увидел что-то поинтереснее.

— Слушай, — говорит, наконец, Йенс, — давай ты мне расскажешь о напряжении в следующий раз, хорошо? А сейчас мне действительно пора...

— Все ясно, — вздыхает Вольфганг. — С тебя четыре пятьдесят.

Йенс кладет на стойку купюру достоинством в 5 евро:

— Сдачи не надо — и до следующего раза, буду ждать продолжения твоего объяснения!

Сказал — и исчез в темноте.

Напряженное состояние

Надеюсь, вас отвлекают меньше, чем Вольфганга, и у вас найдется пара минут, чтобы понять, почему же сосиска лопается вдоль.

Начнем с того, что давление в сосиске действительно распределяется равномерно. Когда она нагревается, внутреннее давление повышается, особенно когда жидкие компоненты содержимого превращаются в газ. Они стремятся к расширению, а оболочка им мешает.

Но нагрузка на оболочку не по всем направлениям одинаковая. Чтобы понять это, займемся физическим понятием «напряжение». Оно измеряется в тех же единицах, что и давление, а именно — единица силы на единицу площади, но в то время, как давление действует на поверхность оболочки сосиски, напряжение действует на ее поперечное сечение. Например, тонкая оболочка лопнет при одинаковом давлении быстрее, чем толстая, — имен-

но потому, что ее сечение меньше и поэтому здесь действует большее напряжение.

Если бы сосиска имела форму шара, то напряжение на самом деле было бы по всем направлениям одинаковым — на поверхности шара нет никаких особо выступающих точек. Для расчета напряжения в сосиске мы сначала упростим задачу — выпрямим ее так, чтобы получился цилиндр с полукруглыми концами. Концы оставим без внимания, нас интересует только напряжение в цилиндрической части. Тогда наша сосиска будет выглядеть так, как показано на рисунке.

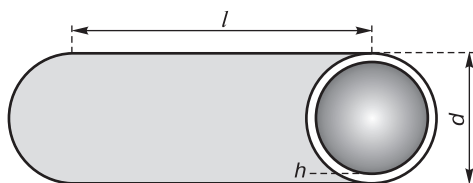

Ее длина l , диаметр d , а толщина оболочки h . Не удивляйтесь тому, что мы можем заглянуть внутрь сосиски, — это лишь для пояснения, на самом деле она, конечно, закрыта.

При нагревании сосиски повышается внутреннее давление p . Оно обеспечивает равномерное действие сил по всем направлениям, причем всюду с одинаковой силой на единицу поверхности.

Прежде всего нас интересует напряжение, действующее в продольном направлении сосиски, которое ее, так сказать, растягивает в длину. Для этого рассмотрим разрез сосиски в любом месте.

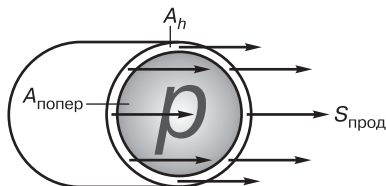

Сила, действующая в продольном направлении, есть давление, умноженное на площадь поперечного сечения:

$$F_{\text{прод}} = p \cdot A_{\text{попер}}.$$

Площадь, в свою очередь, рассчитаем по формуле площади круга:

$$A_{\text{попер}} = \pi \cdot \left(\frac{d}{2}\right)^2.$$

Эта сила F растягивает оболочку сосиски, т. е. светлое кольцо на схеме. Его площадь можно было бы рассчитать точно, но, поскольку оболочка довольно тонкая по сравнению с диаметром сосиски, упростим формулу и умножим толщину оболочки на длину окружности, охватывающей содержимое сосиски:

$$A_h \approx \pi \cdot d \cdot h.$$

(Символ \approx обозначает «приблизительное равенство» — физики часто используют его, когда не желают заниматься очень точными расчетами!)

Итак, напряжение — это сила, деленная на площадь поперечного сечения оболочки:

$$S_{\text{прод}} = \frac{F_{\text{прод}}}{A_h} \approx \frac{p \cdot \pi \cdot \frac{d^2}{4}}{\pi \cdot d \cdot h} = \frac{p \cdot d}{4 \cdot h}.$$

Какая же сила оказывает растягивающее действие на оболочку в поперечном направлении? Для этого мысленно разрежем сосиску вдоль.

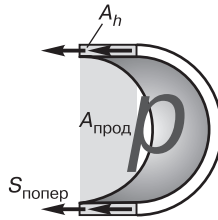

Теперь снова надо рассчитать силу, действующую на площадь сечения продольно разрезанной сосиски:

$$F_{\text{попер}} = p \cdot A_{\text{прод}}.$$

На этот раз рассчитать площади проще:

$$A_{\text{прод}} = d \cdot l,$$

$$A_h = 2 \cdot h \cdot l.$$

Снова вся сила концентрируется на маленькой площади поперечного сечения оболочки сосиски с продольным разрезом:

$$S_{\text{попер}} = \frac{F_{\text{попер}}}{A_h} = \frac{p \cdot d \cdot l}{2 \cdot h \cdot l} = \frac{p \cdot d}{2 \cdot h}.$$

Что можно узнать из полученных нами двух выражений для продольного и поперечного напряжения?

- Длина сосиски l в этих формулах отсутствует — поэтому для напряжения длина сосиски не имеет значения!
- Чем больше внутреннее давление и диаметр сосиски, тем больше напряжение.
- Знаменатель напряжения в продольном направлении вдвое больше знаменателя напряжения в поперечном направлении, т. е. продольное напряжение вдвое меньше:

$$S_{\text{попер}} = 2 S_{\text{прод}}.$$

Это значит, что внутреннее давление сосиски растягивает оболочку в поперечном направлении вдвое сильнее, поэтому сосиска всегда лопается вдоль!

Теперь ваша очередь. Мужчина держит двухкилограммовый телефонный справочник в подвешенном состоянии при помощи веревки (см. рисунок), прикладывая каждой рукой силу, равную 10 Н. Затем он разводит руки так, чтобы веревка приняла горизонтальное положение. С какой силой он теперь держит каждый конец веревки?

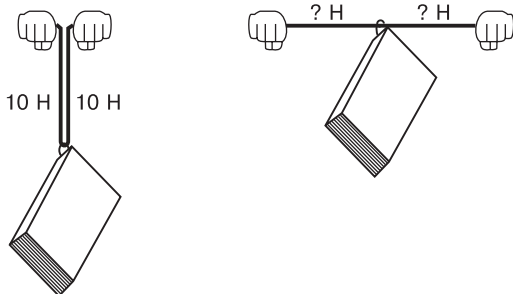

Глава 6

В патентном бюро, или Энергия из ничего

Двое мужчин сидят в приемной Немецкого бюро знаков и патентов в Мюнхене. Здесь совсем не так, как во многих учреждениях, — нет запаха бумаг, светло, мебель современная, но вполне уютная, есть даже цветы в горшках.

Большая часть стоящих в ряд у стены стульев пустует — картина переполненных одержимыми изобретателями патентных бюро со сложными аппаратами на коленях, пожалуй, ушла в прошлое. Обычным делом стало общение между заявителями и бюро через Интернет.

Но эти двое сегодня пришли сюда лично, чтобы придать вес своему ходатайству. Одному из них примерно 65 лет, у него редкие волосы и одет он, как пенсионер: брюки цвета хаки, клетчатая рубашка и ортопедическая обувь. Другому лет 35, на нем деловой костюм с галстуком, пышные волосы молодежато откинута назад.

— Разрешите представиться: меня зовут Фрерих, фирма «Алтимейт Энерджи», — протягивает руку тот, что помоложе.

— Очень приятно, Майербеер, — представляется старший. — У меня нет фирмы, я свободный изобретатель.

— А что вы хотите запатентовать — или это слишком нескромный вопрос?

— Ну что вы, никаких проблем. Я все равно теперь уже не разбогатею, — говорит Майербеер, улыбаясь. — Это скорее мое хобби. Я занимаюсь магнитами. И пришел к выводу, что магниты можно использовать для того, чтобы постоянно поддерживать объекты в движении.

— О, это мне знакомо, — говорит Фрерих и ухмыляется. — «Джим Кнопка и Лукас Машинист»¹ — это же вечный двигатель, перпетуум мобиле.

— Да, мне все об этом говорят, как только я произношу слово «магнит», — отвечает Майербеер и улыбается со страдальческим выражением лица. — Магнит, который держат перед носом локомотива Эмма и который тянет его все дальше и дальше. Но это работает только с собаками, если привязать палку с сосиской на конце, которая болтается перед собачьим носом. Причем только с очень глупыми собаками.

Тот, что помоложе, придвигается поближе:

— Но это же как-то связано со свободной энергией, да? С вечным двигателем?

— Тссс...! — Майербеер опасно озирается. — Эти слова здесь ни в коем случае нельзя произносить! Вы разве не читали «Памятку заявителям»? В аннотации изобретений однозначно сказано: машина, которая должна работать без энергии, — вечный двигатель. Я уже как-то погорел здесь из-за неосторожных формулировок.

— Но вы уверены в своем изобретении, не так ли? — Теперь Фрерих очень заинтересован. — Покажите-ка!

Тот, что постарше, лезет в карман и достает модель из дерева и металла.

— Пока он не работает, я ожидаю один из этих супермагнитов, который заказал в Китае. Но принцип понятен.

Майербеер ставит модель на стол и достает из кармана брусок маленький стальной шарик диаметром около сантиметра.

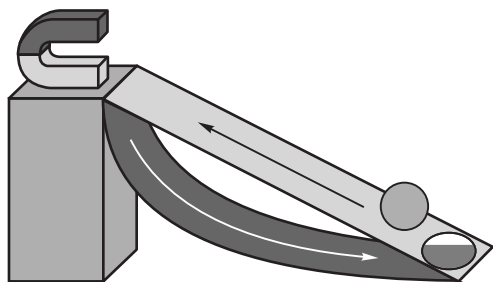

¹ Имеется в виду книга классика немецкой детской литературы Михаэля Энде, где одним из персонажей является старый локомотив по имени Эмма.

— Итак, это наклонная плоскость. Сверху устанавливается сверхсильный магнит. Он настолько мощный, что может поднять шарик вверх по наклонной плоскости. Но шарик не успевает достигнуть магнита и падает через отверстие вниз, а потом снова поднимается до исходной точки. И так весь процесс будет повторяться снова и снова.

— Но ведь мощности магнита не хватит, чтобы беспрепятственно протолкнуть шарик через отверстие? — скептически спрашивает Фрерих.

— Не думаю — а если это так, то я увеличу отверстие! — самоуверенно говорит Мейербеер.

— А для чего этим вообще заниматься? Машина ведь ничего не дает. — Очевидно, молодой человек не видит в изобретении никакого смысла.

— Ведь это пока лишь модель, *проверка идеи*. Если сработает, то можно изготовить такую конструкцию, чтобы один за другим вниз скатывалось много шариков, а при их падении привести в действие зубчатое колесо — вот и машина, которая работает непрерывно. Энергия из ничего!

— Гм, звучит совсем неплохо, — говорит Фрерих. — Но будьте осторожны с «энергией из ничего», у чиновников патентного ведомства на эти слова буквально аллергия!

— Спасибо за совет, я им непременно воспользуюсь, — говорит пожилой изобретатель. — А что у вас в папке?

Но, прежде чем Фрерих ответил, открылась дверь в кабинет, откуда выглянула женщина лет сорока:

— Господин Майербеер, прошу!

— Ну ладно, расскажу в другой раз, — говорит Фрерих. — А пока — удачи!

По правде говоря, он рад, что ему не пришлось ничего рассказывать о своем изобретении чудаковатому пенсионеру. В конце концов речь идет о его коммерческой тайне — это базовое изобретение для фирмы «Алтимейт Энерджи», с помощью которого Фрерих и оба его компаньона надеются заработать много денег. В мире существует проблема с энергией — а машина, рабочие чертежи которой лежат в его папке, должна помочь решить эту проблему.

Фрерих берет скоросшиватель с чертежами и мысленно еще раз произносит свою краткую речь. Сегодняшняя встреча должна

все решить, поэтому нельзя мямлить, каждая фраза должна быть четкой.

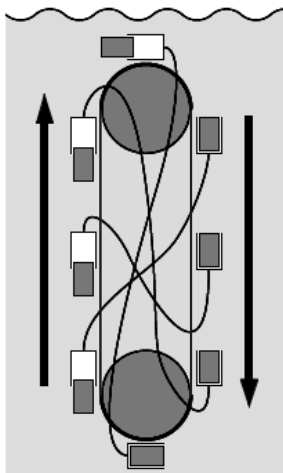

— На транспортере, вертикально движущемся в емкости с водой, — бормочет про себя Фрерих, — смонтировано четное число цилиндров с поршнями, которые приводятся в движение практически без трения. Поршневые камеры расположенных в два ряда цилиндров соединены при помощи воздушных шлангов, общее содержание воздуха в них таково, что один из поршней вытягивается, а другой исчезает в цилиндре. В цилиндрах, расположенных с правой стороны, поршни оказывают давление вниз и перемещают воздух в противоположных цилиндрах с левой стороны, где поршень также опускается вниз, в результате чего камера становится максимально больших размеров. Поскольку на каждый цилиндр действует подъемная сила, равная весу вытесненной воды, все цилиндры с левой стороны конструкции ввиду большего вытесненного объема имеют и большую подъемную силу, поэтому транспортер начинает двигаться по часовой стрелке, и это движение непрерывно продолжается...

В этот момент снова открывается дверь патентного бюро, выходит Майербеер. По выражению его лица Фрерих понимает, что у него ничего не получилось.

— Ну что, не повезло?

— Снова ничего не вышло. Как только я произнес слова «без внешнего источника энергии», служащая тут же начала что-то

говорить насчет второго закона термодинамики и о том, что машина нарушила бы законы природы. И это даже не испытай ее!

— Но вы ведь сами даже ее еще не запускали? — спрашивает Фрерих скептически.

— Я пока жду свои китайские супермагниты, — отвечает Майербеер. Он немного обижен, чувствует, что его не принимают всерьез и поставили на нем штамп назойливого субъекта.

— Для следующего раза дам вам совет, — говорит более молодой динамичный предприниматель и достает из своей папки листок бумаги. — Вообще никогда не расхваливайте свою машину как аппарат для генерации энергии — посмотрите сюда!

Майербеер заинтересованно читает заявление Фрериха: «Развлекательный прибор, который удивит детей и взрослых».

— Но ведь это устройство как-то связано с энергией, не так ли? А где у вас сказано об энергетическом балансе?

— Я убрал это в сноски, — ухмыляется Фрерих. — Вот сюда, в описание этого маленького выключателя.

Майербееру приходится достать из кармана очки для чтения, чтобы разобрать мелкий текст описания работы выключателя: «Механизм, не позволяющий перейти машине в непрерывный режим движения».

— Выходит, этот выключатель как раз не дает вечному двигателю работать вечно?

— Точно, следовательно машина не работает вечно, тем самым изобретение не противоречит условиям, и они должны выдать мне патент!

И прежде чем подавленный пожилой человек успел с ним попрощаться, Фрерих уже исчез за дверью бюро.

Старая мечта о вечном движении

О машине, непрерывно работающей без энергии, люди мечтают уже давно. Все началось с индийского ученого Бхаскара — примерно в 1100 г. он изобрел первую машину, которая якобы могла работать вечно. Она состояла из подвижных молотков, подвешенных к колесу и при своем движении постоянно создающих перевес с одной стороны, в результате чего колесо непрерывно вращалось.

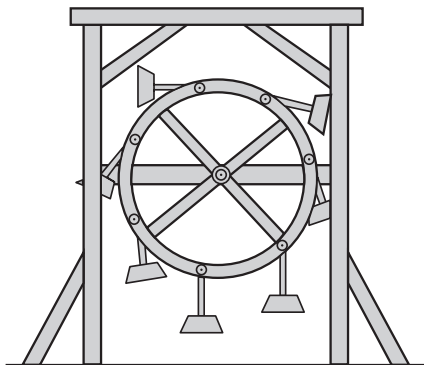

Идея, очень близкая вечному двигателю, сконструированному господином Фрерихом в нашей истории. В последующие столетия она захватила и Европу, вдохновила даже таких великих мыслителей, как Леонардо да Винчи. В то время физика была еще не настолько развита, чтобы исключить существование таких машин. Но даже после того, как в XIX в. были открыты законы термодинамики и тем самым была доказана невозможность почти любых конструкций вечных двигателей (будем называть их далее кратко: ВД), поток соответствующих изобретений не иссяк. Именно сегодня, когда человечество из всех сил пытается найти форму чистой энергии, способной удовлетворить наш энергетический голод без ущерба для климата, появились соответствующие веб-сайты, авторы которых утверждают, что решили проблему. Поищите в Google выражение «свободная энергия»!

В патентных ведомствах действительно есть инструкции, согласно которым они вообще не испытывают такие конструкции. Под эту категорию попадают разработчики ВД, так же, как сторонники квадратуры круга, все еще жаждущие решить каким-либо образом математическую задачу, невозможность решения которой давным-давно доказана.

Но, прежде чем мы вообще займемся проблемой невозможности ВД, посмотрим повнимательнее на машины, представленные обоими изобретателями в истории с патентным бюро, сначала — на магнитный аппарат господина Майербеера. Это вообще не его идея, она родилась давно: впервые ее описал английский епископ Джон Уилкинс (1614–1672), один из основателей Лондонского Королевского общества, в своей книге «Математическая магия, или

чудеса, которые может творить механическая геометрия». Уилкинс описал ВД, сконструированный в 1562 г. Йоханнесом Таисниерусом, и одновременно обосновал причину, по которой такой ВД не может работать: сила магнита в верхней части настолько велика, что шарик не смог бы упасть в отверстие, а легко перескочил бы через него и остался бы на магните.

Но так просто от господина Майербеера отделаться не удастся, он уже останавливался на этом аргументе. Давайте посмотрим на составляющие силы.

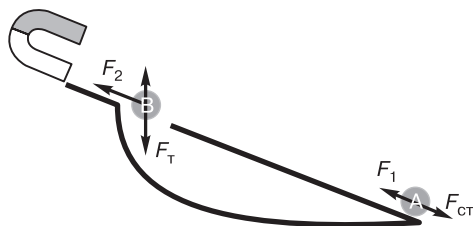

На наклонной плоскости на шарик действует постоянная сила F_{ct} (см. с. 27), которая определяется силой тяжести F_T и зависит от угла наклонной плоскости. У основания трассы на шарик действует сила притяжения магнита F_1 , величина которой должна быть больше, чем F_{ct} , чтобы шарик начал двигаться. Эта сила увеличивается по мере того, как шарик поднимается все выше и выше, следовательно, он движется с возрастающим ускорением. Несмотря на это, наверняка на наклонной плоскости есть положения, в которых сила тяжести еще будет превосходить вертикальную составляющую «магнитной силы», и если сделать здесь отверстие достаточно большого диаметра, то шарик в него провалится. Тогда он скатится по изогнутой обратной трассе и попадет вниз, надо лишь создать соответствующую конструкцию, чтобы он мог вернуться в исходную позицию — решение господина Майербеера со вторым отверстием в данном случае не совсем убедительно. Но это реально. А как только шарик вернется в исходную позицию, игра начнется сначала.

В чем ошибка? Чтобы ее распознать, сначала несколько слов о сохранении энергии. Рассмотрим шарик, который перекачивается по дорожке полукруглой формы в одну и в другую сторону.

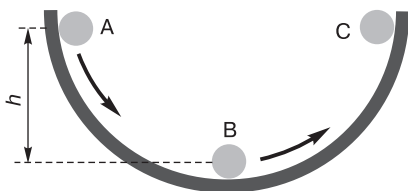

Сначала шарик удерживается в позиции А, затем его отпускают, он движется все быстрее, в точке В достигает своей максимальной скорости, замедляет движение, пока не остановится в точке С, и затем движется назад. В зависимости от величины силы трения это может продолжаться в обоих направлениях довольно долго. Если бы не было трения, то движение никогда бы не прекратилось. Однако эта конструкция — не ВД, так как шарик не совершает работу. Он лишь постоянно сохраняет свою энергию. Если же на своем пути ему пришлось бы привести в действие, скажем, маленькую шестерню, с помощью которой можно было бы, к примеру, получить ток, то его скорость существенно замедлилась бы, и с противоположной стороны шарик уже не смог бы подняться так высоко.

Таким образом, энергия — это что-то вроде возможной или аккумулированной работы. Даже шарик в положении покоя в позиции А является носителем энергии — именно потому, что его можно бросить вниз или заставить двигаться, выполняя при этом работу. Шарик в состоянии покоя в позиции В, напротив, — в отношении данной системы — бесполезен.

Для шарика в нашей системе есть две формы энергии: энергия положения, или потенциальная энергия, и энергия движения, или кинетическая энергия.

Потенциальная энергия возникает в результате того, что шарик поднимают на определенную высоту, причем не имеет значения, где при этом находится нулевая точка. Мы просто можем взять в качестве нулевой точки самую низкую в наших условиях — неважно, проводится ли опыт на уровне моря или на самом верхнем этаже небоскреба Эмпайр-стейт-билдинг. Потенциальную энергию рассчитывают как работу, необходимую для того, чтобы доставить шарик на определенную высоту. Работа здесь — это высота, умноженная на силу тяжести шарика. Она нам уже знакома по главе 2: масса, умноженная на земное ускорение.

Итак, потенциальная энергия V шарика в позиции А или С составляет:

$$V = h \cdot m \cdot g.$$

В позиции В потенциальная энергия равна нулю.

Кинетическую энергию для тела некоторой массы m , движущегося со скоростью v , рассчитаем по формуле

$$T = \frac{1}{2}mv^2.$$

В точках А и С шарик находится в состоянии покоя, т. е. его кинетическая энергия равна нулю. Какова его кинетическая энергия в точке В? В результате несложных расчетов, сделанных с помощью уравнений движения с ускорением получаем, что скорость шарика при прохождении через точку В имеет следующее значение:

$$v = \sqrt{2 \cdot h \cdot g}.$$

Подставив эту скорость в выражение для T , получим, что кинетическая энергия в самой низкой точке имеет такое же значение, как и потенциальная энергия в самой верхней точке. Таким образом, произошло лишь преобразование этих двух форм энергии.

Неважно, где находится шарик, в какой точке своей траектории движения, — сумма потенциальной и кинетической энергии всегда будет одна и та же. Физики называют это сохранением энергии, которое делает невозможным большинство ВД.

Конечно, в действительности шарик не будет постоянно перекатываться туда-сюда. Под действием сил трения он когда-нибудь остановится — в точке В, но со скоростью, равной нулю. Тогда исчезнет энергия движения, но и потенциальной энергии у него тоже

не будет. Что же произойдет с энергией? Трение создает тепло, и на самом деле энергия шарика преобразится в тепловую энергию. В реальности это тепло мы едва ли ощутим, так же, как, скажем, тепло, которое отдает ванна с горячей водой, находящаяся в контакте с воздухом. Но в замкнутой системе энергия действительно сохранилась бы и в этой форме.

Сохранение энергии означает еще и следующее: если шарик падает снова в то место, где он уже был раньше, то он может иметь максимум ту же скорость, которая у него была раньше, так как потенциальная энергия в этой точке осталась прежней. Но ввиду потерь на трение он скорее всего замедлится.

На шарик в магнитном «вечном двигателе» Майербеера действуют два вида сил: во-первых, известная сила, идущая от гравитационного поля Земли, а также сила, которую создает магнит. Это поле тоже «консервативно», т. е. в нем действуют те же законы сохранения, что и в гравитационном поле. В физике имеет место независимое наложение сил, поэтому оба силовых поля можно рассматривать и независимо друг от друга. И тогда мы быстро приходим к выводу: если энергия в обоих полях сохраняется, она сохраняется и во всей системе. Теоретически шарик, подобно маятнику, мог бы проходить через систему бесконечное множество раз (даже если мне неизвестен ни один эксперимент, в процессе которого это реально произошло), но он при этом не поглощает дополнительную энергию, а при следующем прохождении не сможет двигаться быстрее, и прежде всего — не сможет совершить никакой работы. Итак, с вечным двигателем ничего не получилось!

Если кому-то это покажется слишком абстрактным, то у меня есть еще одно рассуждение: в исходной точке, прежде чем начать двигаться по наклонной плоскости, шарик имеет нулевую скорость. Поэтому, пройдя обратный путь, он не может иметь скорость *больше* нуля, т. е. ровно так же он вернется в исходную точку — как и шарик в полукруглой полости, который поднимается по противоположной стенке. Как только здесь появится хотя бы малейшее трение, шарик не полностью одолеет свой путь, а несколько раньше откатится назад! На самом деле на криволинейной траектории существует стабильная точка, так называемая точка нулевой энергии. Это можно представить себе следующим образом.

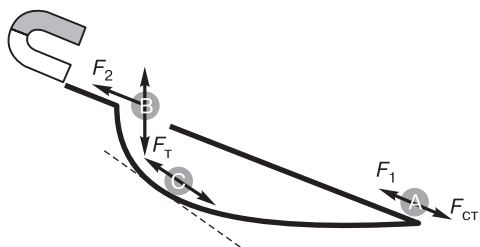

В начале падения, в точке В, сила тяжести превышает вертикальную составляющую магнитной силы, шарик ударяется о стенку и скатывается вниз. В конце пути он снова оказывается на наклонной плоскости, и магнитная сила оказывается больше, чем сталкивающая сила $F_{ст}$ (в конце криволинейной трассы она даже равна нулю). Таким образом, между этими точками должна находиться некая точка С, в которой сталкивающая сила имеет ту же величину, что и противодействующая магнитная сила, действующая параллельно линии движения. Это и есть точка, в которой шарик мог бы оставаться в покое.

А что с господином Фрерихом, быть может, он изобрел гениальный ВД? Но и его изобретение не ново, соответствующий патент был выдан в Лондоне в 1830 г. И сегодня опять и опять находчивым изобретателям удается надуть служащих патентных бюро!

Существует масса мнимых ВД, работающих на основе подъемной силы. Вероятно, это объясняется тем, что тело, плотность которого меньше плотности воды, подвергается при погружении в воду действию силы, направленной вверх и противодействующей силе тяжести! Она, эта сила, появляется как бы ниоткуда. При этом в ней нет ничего таинственного.

Подъемная сила возникает, поскольку давление в воде возрастает по мере увеличения глубины. На каждый квадратный сантиметр поверхности под водой — так это можно себе представить — давит «столб» воды объемом 100 кубических сантиметров на метр глубины, и соответственно, вниз давит сила примерно в один ньютон (Н).

Представляя себе это, часто упускают из виду, что давление действует во всех направлениях. Давление на определенной глубине в воде действует также и в направлении вверх! Поэтому

давление, действующее снизу вверх на тело, погруженное в воду, больше давления воды, действующего на него сверху вниз.

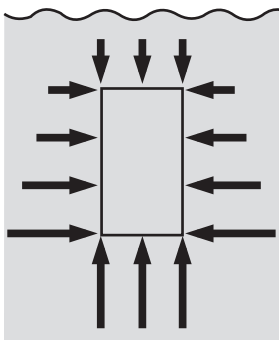

Разность между силой, действующей сверху вниз, и силой, действующей на тело снизу вверх, равна точно весу воды, которая находилась бы между верхней и нижней сторонами, т. е. воды, вытесненной телом. Таким образом, боковые силы хотя и имеют разную величину, но никак не связаны с подъемной силой. Это хорошо видно на теле правильной формы, представленном на чертеже, но этот принцип действует и в отношении любой геометрии.

Какие подъемные силы действуют на цилиндры в машине господина Фрериха? Совсем не обязательно рассматривать все цилиндры, достаточно посмотреть на одну пару цилиндров, соединенных воздухопроводом.

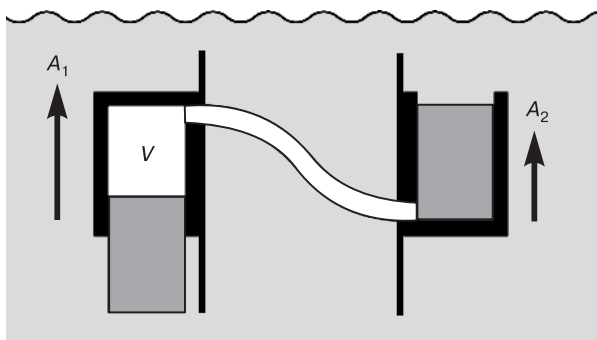

Если пренебречь весом воздуха, то у обоих цилиндров с поршнем масса будет одинаковой. Таким образом, их силы тяжести уравнивают друг друга. Но подъемная сила, действующая на левый поршень (A_1), больше подъемной силы, действующей на правый поршень (A_2), так как он вытесняет больше воды. Разность $A_1 - A_2$ является силой «нетто», которая действительно поднимает левый поршень и опускает правый. Эта сила соответствует весу воды, вытесненной объемом воздуха V . Итак, сила, направленная вверх, определяется соотношением

$$A = A_1 - A_2 = F_T = mg = \rho \cdot V \cdot g.$$

(Греческая буква ρ обозначает плотность материала. Плотность воды очень близка к 1 г/см^3 .)

Из приведенных расчетов видно, что действительно имеется избыточная энергия, которая одновременно является работой, выполняемой вдоль всего подъема. Работа — это сила, умноженная на путь, и если высота всей машины h , то здесь работа будет равна

$$F_T \cdot h = \rho \cdot V \cdot g \cdot h.$$

Итак, машина совершает работу без всяких затрат? А где же тут собака зарыта и в чем же здесь подвох? Или его вообще нет?

Дело заключается в том, что попеременно изменяется направление движения поршней, при этом один из них задвигается, а другой — выдвигается. Кажется, что это происходит только под действием силы тяжести — но на самом деле совершается работа.

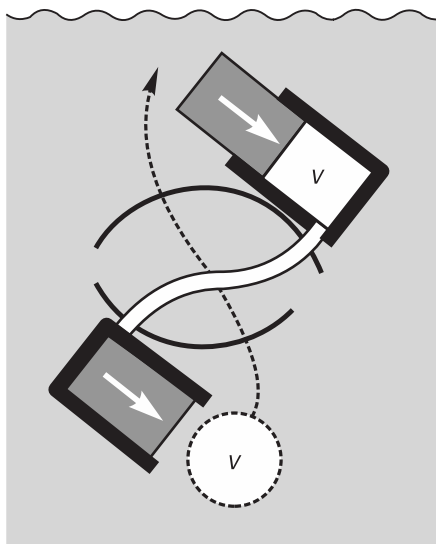

При движении поршней воздух, имеющий объем V , перемещается сверху вниз. Это нам в общем-то неинтересно, так как вес воздуха практически равен нулю. Но при этом происходит и нечто иное, что изобретатели ВД с легкостью игнорируют, поскольку это скрыто и от наших глаз: когда верхний поршень задвигается, в результате чего цилиндр уменьшает свой объем, недостающий объем должен заполниться водой. Это происходит, разумеется, из ближайшего водяного объема. Но при выдвигении нижнего поршня одновременно вытесняется вода. Поэтому в целом происходит перемещение воды объемом V по всей высоте машины! Для этого требуется работа — и эта работа как раз соответствует силе тяжести этого объема воды, умноженной на высоту h . Получается, что совершается ровно такая же работа (или затрачивается такая же энергия), которую мы только что получили, рассматривая движение цилиндра вверх, а общий баланс энергий равен нулю!

Возможно также и альтернативное объяснение: нижнему поршню приходится преодолевать большее давление воды по сравнению с тем, которое действует на верхний поршень — так как нижний находится в воде на большей глубине. И при таком рассмотрении получается точно такая же величина работы, которую необходимо выполнить.

В конечном счете, объяснения довольно простые — но это не останавливало многие поколения любителей придумывать все новые и новые варианты такого ВД, работающего на основе подъемной силы. И опять и опять на них выдаются патенты. К примеру, в 2003 г. изобретатель Михаил Смеречанский получил признание во Франции (французский патент № 2830575).

В изобретениях господина Майербеера и господина Фрериха речь идет о так называемом «вечном двигателе первого типа» — термин связан с тем, что эти машины якобы нарушают первый закон термодинамики. Закон гласит, выражаясь простым языком, что в замкнутой физической системе энергия не возникает и не уничтожается, а только преобразуется из одной формы в другую: потенциальная энергия — в кинетическую, кинетическая энергия — в тепло, и т. д. Таких по-настоящему замкнутых систем в нашей действительности, разумеется, не существует, если не принимать во внимание всю Вселенную. Раньше часто аргументировали тем, что окружающая нас природа — совершенный вечный двигатель: она находится в постоянном движении, постоянно создает новые жизни, никогда не успокаивается. Конечно, наш земной шар ни в коей мере не является замкнутой системой. Он постоянно получает энергию в виде солнечной энергии, каждую секунду 175 млн гигаватт (ГВт) достигают Земли — энергия, которая, в конечном счете, осуществляет все процессы жизни. 175 млн ГВт — это около 49 млрд кВт · ч.

Но есть еще и «вечные двигатели второго типа» — устройства, принцип действия которых якобы противоречит второму закону термодинамики. Этот закон более сложен, чем первый, причем существуют и различные его формулировки, например: беспорядок (энтропия) в мире постоянно увеличивается; тепло не так просто превращается в другие виды энергии; реальные процессы в природе являются необратимыми.

В конце концов, это второе «начало термодинамики» — статистический закон. Тепловая энергия — это не что иное, как энергия движения на микроскопическом уровне: атомные частицы движутся по баллистическим траекториям, которые можно описать законами механики (то, что это не всегда верно, мы знаем из квантовой теории, см. гл. 14, но для термодинамики такого представления достаточно). Они сталкиваются друг с другом (прежде всего — в газах), а поскольку они чаще всего встречаются на своем

пути очень много частиц, мы можем делать статистические выводы об их свойствах.

Например, представим себе, что в угол заполненного воздухом сосуда поступает определенное количество горячего газа. Горячего — это значит, что частицы газа имеют высокую по сравнению с частицами воздуха скорость. И вот эти быстрые частицы начинают метаться по всему сосуду, сталкиваясь друг с другом, прежде всего — с частицами воздуха. От быстрых частиц энергия переходит к медленным; в результате газы, во-первых, смешиваются, во-вторых, их средняя скорость во всех частях пространства выравнивается. Таким образом, воздух немного нагрелся, а горячий газ — остыл.

Этот процесс можно рассчитать при помощи вероятностных представлений. Обратный случай — когда из равномерно нагретой смеси газов самопроизвольно выделяются отдельные компоненты и принимают, кроме того, разную температуру — хотя и теоретически возможен, но абсолютно невероятен. Ну примерно так, как если бы множество малышей барахтались в бассейне детского уголка магазина ИКЕЯ, заполненном цветными мячами, после чего мячи вдруг оказались бы рассортированными по цветам. Это просто невозможно!

Так, из чуть теплого газа с равномерным распределением температуры невозможно получить энергию. Тепловые двигатели, например паровая машина или двигатель внутреннего сгорания с искровым зажиганием, работают на основе *перепадов температуры* — т. е. компонентов, имеющих существенно отличающуюся температуру. Различные процессы превращения энергии не являются эквивалентными; как только остается лишь «остаточное тепло», оно мало для чего может быть использовано.

Самый известный пример теоретического ВД, нарушающего второй закон термодинамики, — «демон Максвелла». Физик Джеймс Клерк Максвелл сформулировал эту задачу в 1871 году. Представим себе сосуд, состоящий из двух частей, в которых находится газ одинаковой температуры и одного и того же давления. Между камерами есть небольшая перегородка, через которую может пройти как раз одна молекула газа. Перегородку охраняет «демон» — не имеющий более детального описания механизм, но выполняющий следующую функцию: как только из левой

камеры отделяется быстрая частица — т. е. частица, скорость которой превышает среднюю скорость всех остальных частиц, демон пропускает ее в правую камеру. Из правой части в левую он пропускает только частицы со скоростью ниже средней. Ведь температура характеризует всегда лишь среднюю скорость — даже в холодном газе есть быстрые частицы, а в горячем — медленные!

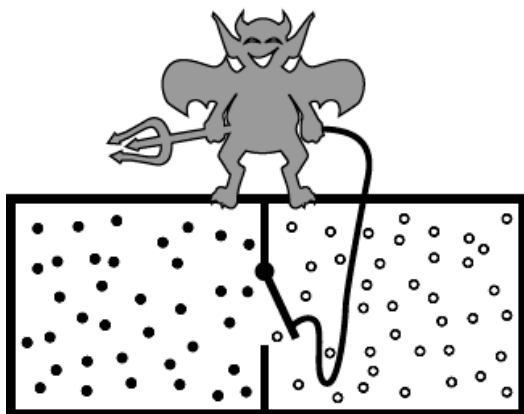

В результате процесса сортировки температура в левой камере понижается, а в правой — повышается. Таким образом, из теплого газа демон сделал теплый и холодный, вот теперь и можно использовать эту разницу, чтобы совершить работу!

Максвелл не оставил инструкций по технической реализации своего демона, но упрямые изобретатели снова и снова пытаются создать такую машину, которая не требует подвода энергии от внешнего источника. Последним изобретателем «основанной на энтропии машины» был в 1999 г. Саньйя Амин. Разумеется, и эту машину физики тщательно проанализировали и сделали заключение о ее нереальности.

Нередко сторонники ВД или преисполненные надежд конструкторы возражают, что законы природы, направленные против существования ВД, всего лишь творения человека и вполне могли бы быть пересмотрены. В принципе, это правильно: источником всех знаний в области физики являются наблюдения, и если появляется что-то новое, то надо быть готовыми к корректировке законов. Правда, планка для такой корректировки достаточно высока. Нередко приводится аргумент, что, к примеру,

Эйнштейн опроверг законы Ньютона — но для практических задач в большинстве случаев, в том числе и в данной книге, законы Ньютона все еще дают точное описание. А закон сохранения энергии, с помощью которого можно опровергнуть большинство ВД, это не догматическая выдумка какого-то физика, не допускающего существования «свободной энергии». Этот закон сохранения распространяется на все существующие формы энергии, причем в 1912 г. выдающийся ученый из Германии Эмми Нётер даже математически доказала, что в физической системе, удовлетворяющей нескольким очень общим условиям однородности пространства–времени, которые действительны для всей Вселенной, такие законы сохранения должны обязательно выполняться.

Есть еще одно возражение против существования вечного двигателя, которое я считаю наиболее убедительным. Господин Фрерих вставил в свою машину выключатель, предназначенный для того, чтобы машина не всегда находилась в постоянном движении — а это, между прочим, тоже деталь из настоящего ходатайства о выдаче патента. Для работающего ВД выключатель был бы крайне необходимым компонентом, потому что такая машина постоянно вырабатывала бы избыточную энергию, и если бы она не расходовалась, например, потребителями электроэнергии, то оставалась бы в машине. Температура аппарата постоянно бы возрастала, и в какой-то момент он бы расплавился или даже взорвался.

Но даже если и можно было бы отвести энергию из машины, она осталась бы во Вселенной и, в конечном счете, стала бы причиной постоянного нагрева всего мира. Если исходить из того, что в космическом пространстве существуют цивилизации, достигшие более высокого по сравнению с нами уровня и поэтому давным-давно создавшие ВД, этот нагрев огромных масштабов должны были бы ощутить и мы!

Таким образом, и в 21-м столетии остается актуальным заключение Французской академии, сделанное в 1775 г.: «Создать механизм непрерывного движения невозможно».

Теперь ваша очередь. Вы покидаете квартиру и забыли закрыть дверцу холодильника. Через два часа вы возвращаетесь — в кухне стало теплее или холоднее, чем раньше? (Кухня рассматривается при этом как замкнутая система, которая не охлаждается и не нагревается снаружи.)

Глава 7

Стена, или Унесенные ветром

— В Германии уже пришлось бы включить отопление, — обращается Мартин Шпис к жене.

Моника согласно кивает — повернувшись лицом к свету, закрыв глаза, она наслаждается теплыми лучами осеннего солнца, отражающимися от поверхности воды в бассейне.

Первое воскресенье октября — бархатный сезон на Майорке. Шпис с довольным видом оглядывает свой только что отстроенный новенький коттедж, и его сердце наполняется гордостью. Фасады выдержаны в местном стиле, но внутри все ультрамодно — к счастью, местный административный орган по надзору за строительством никак не повлиял на выбор мебели.

Коттедж супругов находится на холме, возвышающемся над деревней Сан-Хуан, в нескольких километрах от шоссе Пальма — Манакор. Моря не видно, зато Баллерман и другие туристические центры отсюда далеко. Идеальное место для таких любителей Майорки, как супруги Шпис: в двадцати минутах езды на машине до аэропорта, но все же в полном уединении и покое. Немцы, которые здесь бывают, живут чаще всего в одном из отреставрированных домов местных крестьян — это пенсионеры, представители свободных профессий или люди, подобные Шпису, обеспечившему здесь свое существование в качестве маклера по продаже недвижимости. И нашедшему для самого себя, разумеется, самый красивый объект.

Взгляд Шписа устремлен на восток — в этом направлении расположена чрезвычайно живописная деревня Сан-Хуан. Но сейчас она скрыта за шумозащитной стеной «Шварцвальд». Шпис был против сооружения этой стены, но Моника так чувствительна к шуму.

«Я нахожу веселящихся испанцев весьма интересными, — сказала она, — но переезжаю на Майорку не для того, чтобы наблюдать здесь такую же суету, как в центре Дюссельдорфа.»

Его жена на одиннадцать лет моложе, но иногда, по правде говоря, она кажется ему излишне резкой. Мартин Шпис вздыхает. Он долго искал такой вариант, который избавил бы его от сооружения бетонных стен, подобных тем, что стоят сейчас вдоль автострад. Модель «Шварцвальд» выполнена из необработанной лиственницы, имеет толщину 40 сантиметров и наполнитель из спрессованных тюков соломы. Под насмешки местных жителей он все же принялся сооружать этого монстра высотой 2,5 метра. Майорцы называют это «*el mur*», что значит стена.

«Германия и стена — пусть так, у людей всегда бывают какие-то предрассудки», — думает Шпис с привкусом горечи.

Чета прибыла неделю назад, и в ближайшие выходные *el mur* предстоит подвергнуть испытанию на надежность. Дело в том, что, как и каждый год, здесь проходит *Torrada d'es Botifar-ro* — Праздник колбасы Боти-фарро. На открытом огне жарятся колбаски, местные жители танцуют, и конечно же — течет рекой красное вино. В Сан-Хуане почти 2000 жителей, но сегодня на деревенскую площадь точно придет вдвое больше людей.

По правде говоря, Мартин Шпис с удовольствием пошел бы сегодня в деревню и смешался бы с толпой, но Моника ясно дала понять, что «без такого фольклора» она может обойтись. Вот и сидят теперь супруги за поздним завтраком в своем новом доме, наслаждаются солнцем, ласковым восточным ветром и тишиной.

— Бум. Бум. Бум-бум-бум, — раздается вдруг.

Моника Шпис резко встает с шезлонга. Наверное, в деревне заиграл оркестр. «Бум» издает барабан, но вскоре становятся слышны и гитары, и трубы, и испанские народные напевы.

— Мартин! — кричит Моника, и ее голос звучит резко, немного истерично, как считает Шпис. — Мартин, ты слышишь это?

Шпис делает вид, что прислушивается, но, конечно же, он уже давно услышал музыку:

— Да, теперь, когда ты сказала. Наверное, начался *torrada!*

— Мартин, а зачем мы вообще установили эту стену? Ведь она должна удерживать любые звуки, — дуется Моника.

— Наверное, нам все-таки надо было выбрать бетон, а не этот эко-вариант, — бормочет Мартин.

— Эко или бетон — за стену мы заплатили пятизначную сумму, и за эти деньги я хочу покоя! — голос Моники становится громче. — Как вообще может быть, чтобы звук проходил сквозь стену?

— Звук не проходит сквозь стену, он огибает ее, — отвечает Мартин Шпис. До переезда на Майорку он несколько лет работал на фирме по продаже музыкальной аппаратуры, и ему пришлось разобраться в некоторых законах физики, касающихся распространения звука.

— Огибает? — недоверчиво спрашивает жена. — Я не очень-то разбираюсь в физике, но, насколько мне известно, звуковые волны ведь распространяются прямолинейно!

— В принципе, это верно. Однако существуют такие явления, как дифракция и рассеяние — поэтому даже за абсолютно звуконепроходимой стеной под открытым небом никогда не может быть совсем тихо. Прежде всего преломляются звуковые волны низкой частоты, поэтому это «бум-бум-бум» проходит лучше всего.

— Но я слышу не только «бум-бум-бум», — возражает супруга. — Я слышу еще и «та-ра-ра», гитары и горлающих людей. Мне кажется, я даже почти понимаю, о чем говорят там внизу, на деревенской площади.

— Но для этого сначала тебе придется выучить несколько слов на испанском, — сухо говорит Шпис. Он с трудом удерживается от колкостей — в последние месяцы он один, без жены, посещал по выходным курсы испанского языка, чтобы объясняться с местными землевладельцами, а его жена сочла, что это не обязательно, поскольку «они там и так все говорят по-немецки».

— Но ты права, — продолжает Шпис примирительно, — из деревни действительно слышен каждый шорох, несмотря на стену. По-видимому, звук переносится ветром. Сегодня довольно сильный восточный ветер, вот он и доносит до нас звуки из деревни.

— Ветер переносит звуки? — удивленно спрашивает жена. — Я слышала об этом и раньше, но считала глупой болтовней. Ведь у звука довольно высокая скорость...

— ... 343 метра в секунду или почти 1200 километров в час, — бравировует своей эрудицией муж, все еще черпая сведения из курса акустики.

— ... а какая скорость ветра? Может быть, максимум 50 километров в час. Но это неважно. И поэтому мы лучше слышим звук?

— Это не имеет никакого отношения к скорости, — говорит Мартин Шпис. — Если я не ошибаюсь, тут явление преломления — если положить ложку в стакан с водой, ложка выглядит так, как будто она совсем согнута.

По лицу жены он видит, что его объяснение для нее не совсем понятно.

— Неважно, во всяком случае этот попутный ветер должен переносить звук не только далеко, но и через препятствия, — продолжает он, — например, через нашу шумозащитную стену.

— Можешь еще поискать в твоих умных книгах другие объяснения, — язвит жена. — Но в любом случае, это явно похоже на правду: вот сидим мы тут в своем прекрасном коттедже и весь день слышим шум из деревни.

— Ну и что? — не сдается Шпис. — Да, здесь живут и другие люди. Настоящие аборигены. А знаменитый Праздник колбасы Боти-фарро бывает только раз в году, и тогда на остров стекается народ из всех уголков! И если уж мы не можем отключить шум, то наилучший выход, наверное, отправиться туда, к ним.

— Возможно, ты прав. — Теперь и Моника Шпис, кажется, слегка задумалась. Может быть, ей надо получше присмотреться к этим испанцам. — Дай мне пятнадцать минут, я соберусь быстро. Но кровяную колбасу я не обязательно должна есть?

— Нет, — смеется муж, — наверняка там есть и что-нибудь другое.

Через полчаса супруги оставляют свою машину на большой парковке при въезде в деревню. Говорят, Моника Шпис видели танцующей до рассвета.

Преломление волн: каким образом звук сворачивает за угол

Почему был нарушен покой четы Шпис, хотя они соорудили такую дорогую шумозащитную стену? Виновата ли в этом стена, все же пропускающая звук, несмотря на все рекламные обещания, или есть другие причины?

Звук — это волны, они распространяются прямолинейно, и мы наивно полагаем, что они подобны лучам видимого света: своего рода «звуковые лучи», исходящие от источника звука и достигающие предметов, которые их загораживают. Если бы все было так просто, то наша парочка сидела бы в своего рода «звуковой тени» и не приобщилась бы к народному празднику в Сан-Хуане.

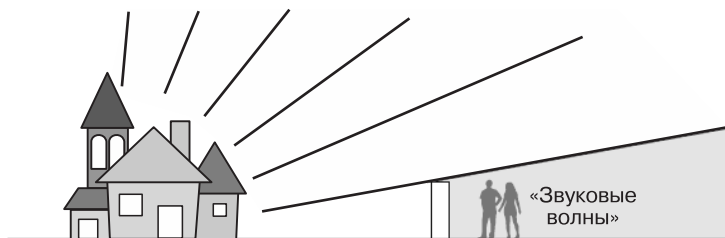

Но так же, как в обычной тени нет абсолютной темноты, — как известно, в тени можно даже загореть, — так и в «звуковой тени» нет абсолютной тишины. Так что наше наивное представление о прямолинейно распространяющихся «звуковых лучах» не является совершенным. Звук — это действительно волна, поэтому для звука (как и для света) характерны волновые явления — рассеяние, рефракция и дифракция, обеспечивающие возможность восприятия звуков «за углом».

Почему мы вообще представляем себе звук как процесс испускания лучей? В отношении света это как-то еще имеет смысл — как известно, свет — и волна, и частица (*фотон*, см. гл. 14), а частицы перемещаются к нам от Солнца по прямой линии. Лучи света вполне реальны, когда они характеризуют траектории фотонов. Однако, чтобы объяснить некоторые другие явления, необходимо обратиться к волновой природе света.

А вот частиц звука не существует. Нет никаких звуковых частиц, которые источник звука направляет в нашу сторону. Звук —

это распространение небольших колебаний давления в воздухе. Например, мембрана громкоговорителя вибрирует вперед и назад; изгибаясь наружу, она немного сжимает воздух, давление в этом месте повышается. Это давление распространяется по всем направлениям, так как молекулы воздуха при столкновении передают энергию, полученную ими в результате смещения мембраны, своим соседям. Отдельная молекула летит недалеко, вскоре она получает случайный толчок в противоположном направлении. Волна звука распространяется через воздушное пространство подобно морской волне, где каждая отдельная частица воды остается более или менее на своем месте. (Я пишу «подобно», потому что есть существенное различие: водяные волны — это так называемые поперечные волны, частицы движутся перпендикулярно направлению распространения волны. Звуковые волны, напротив, являются продольными, частицы воздуха движутся в направлении волны вперед и назад.)

Согласно этому представлению звук от некоторого точечного источника распространяется в виде сферических волн. Но столкновения между частицами воздуха происходят не строго в предполагаемом направлении распространения, а случайно во всех направлениях. Еще в XVII в. нидерландский физик Христиан Гюйгенс понял, что каждую точку фронта волны следует рассматривать как исходную точку новой волны. Частица воздуха, получившая удар, не знает, получила ли она этот удар непосредственно от источника звука или же она уже сама является одним из звеньев в длинной цепочке ударов.



Но можно ли вообще рассчитать такие нагромождения каскадов волн? К счастью, да, потому что многие из этих так называемых элементарных волн взаимно уничтожаются. При наложении

гребня волны на впадину волны такого же размера конечный результат сводится к нулю. Это приводит к тому, что при свободном распространении в пространстве действительно образуются волновые фронты сферической формы, и тогда можно наглядно представить себе направленные перпендикулярно к ним соответствующие «звуковые лучи». Важную роль играет принцип Гюйгенса у кромок, в углах и перед препятствиями. Согласно этому принципу мы, например, слышим, к счастью, сирену скорой помощи уже с соседней улицы, а не при непосредственном визуальном контакте.

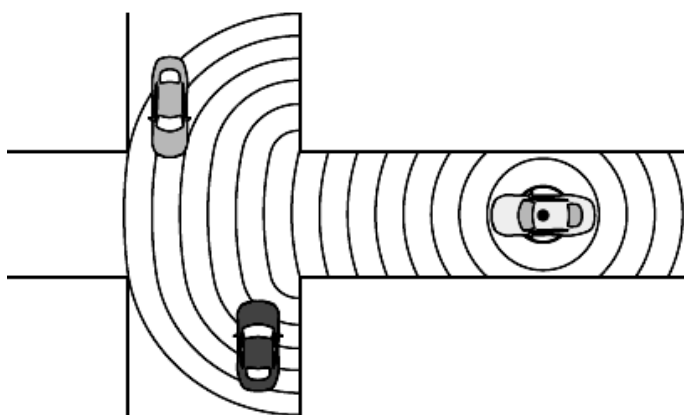

Звуковые волны, достигающие угла улицы, в свою очередь, становятся источником новых звуковых волн — и поэтому водитель слышит сирену автомобиля, который приближается к перекрестку, и может вовремя затормозить. Огибание волнами препятствий (и вообще любые отклонения от законов геометрической оптики) называется дифракцией.

При этом водитель не видит световую сигнализацию скорой помощи, если только она не будет отражена какими-либо предметами или оконными стеклами. Значит, свет не сворачивает за угол — дифракция световых лучей не происходит? Это не так, дифракция света происходит, но совершенно в другом пространственном масштабе. Явления дифракции происходят в том случае, если препятствие имеет тот же размер, что и длина волны. Длина типичной звуковой волны, например длина волны звука камертона a около 70 см. А вот длина средней волны желтого света

всего лишь 580 нм, а это примерно половина от одной тысячной миллиметра. Дифракцию света можно наблюдать прежде всего при прохождении лучей сквозь узкие щели.

Не все звуковые волны преломляются одинаково. Длина волн самых высоких звуков, которые мы слышим, составляет примерно 2 см, самых низких — 20 м. Дифракция низких звуков заметнее, чем высоких, или иными словами: шумозащитная стена Шписов почти полностью задерживает высокие звуки, но низкие буквально переползают через стену. «Бум-бум-бум» проходит, а высокие звуки трубы задерживаются лучше. Если у вас дома есть звуковая система «Долби» с пятью небольшими динамиками и одним большим низкочастотным динамиком для басов, вас, возможно, удивляет, что по инструкции устройство для басов можно поставить в помещении в любом месте, а высокочастотные модули необходимо устанавливать с большой точностью. Причина в том, что звуковые волны низкой частоты практически отовсюду найдут путь к нашему слуху, в то время как звуки от маленьких динамиков должны поступать точно напрямую.

Следующий вопрос: если дифракция света происходит только на микроскопических объектах, почему же тогда в тени не совсем темно? Это связано еще с одним волновым явлением — рассеянием. Например, на Луне в тени действительно полная темнота, так как там царит почти полный вакуум и ничто не препятствует прохождению световых волн. А вот земная атмосфера не совсем однородна, она состоит из множества мелких частиц, которые при прямом попадании света на них отклоняют луч. И здесь действует тот же принцип: лучше всего это срабатывает, если длина волны примерно совпадает с размером частиц, причем волны разной длины рассеиваются с разной степенью интенсивности. Это и есть причина того, что небо голубое, а вечерняя заря — красная.

Звуковые волны ввиду своего размера рассеиваются не на отдельных молекулах воздуха, а на завихрениях в воздухе, маленьких спиралях с размерами в сантиметровом диапазоне. Они также могут способствовать тому, чтобы шум преодолевал препятствия.

Почему эти завихрения могут рассеивать звуковые волны? Потому что плотность воздуха в них другая, а плотность воздуха влияет на скорость звука. Разные скорости распространения приводят к тому, что волны преломляются. Именно преломление —

причина того, что ветер донес до дома супругов Шпис звуки деревянного оркестра.

Приведу еще некоторые соображения относительно преломления света: например, в воде скорость света примерно на четверть ниже, чем в воздухе. Для наклонно падающих лучей это вызывает эффект изгиба. Поэтому мы видим, например, излом ложки в стакане с водой.

Как можно объяснить преломление? Христиан Гюйгенс не только сформулировал названный его именем принцип «элементарных волн», но и сделал из него вывод: в конечном итоге свет, проходящий через две оптические среды разной плотности (т. е. среды с разной скоростью света), перемещается не по кратчайшему пути в пространстве, а по самому быстрому. В качестве наглядного объяснения траектории световых лучей можно привести историю, которую я рассказал читателям в моей книге *«Обольщение математикой»*.

Дэвид Хассельхофф лежит на пляже в Малибу и видит, что Памела Андерсон в море просит помощи. Речь идет о секундах. Спортсмен-спасатель бежит по песку, конечно, быстрее, чем плавает. Оптимальной стратегией спасения для него является не кратчайший путь (1), но и не путь, где ему меньше всего придется плыть (2), а нечто среднее — компромисс между ними, т. е. самый быстрый путь (3). Двигаясь по этому пути, спасатель преодолет расстояние, которое можно рассчитать, решив математическую задачу нахождения экстремального значения.

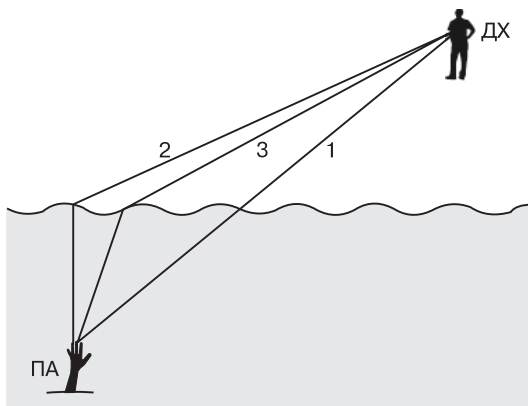

таким образом: молекулы в холодном воздухе «менее подвижны», чем в теплом. Обычно по мере увеличения высоты воздух становится холоднее, поэтому звуковые «лучи», преломляясь, изгибаются кверху. При так называемых инверсионных погодных условиях, когда слой теплого воздуха находится над слоем холодного, происходит обратное преломление — и звуковые волны уносятся дальше, частично даже поверх препятствий.

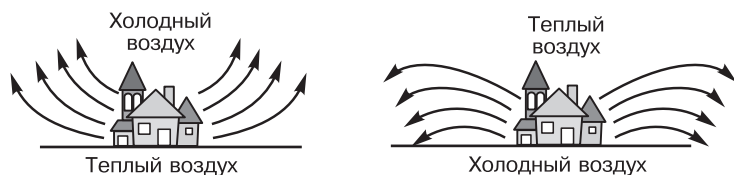

Ветер тоже вносит свой вклад. Он меняет не только плотность воздуха, но и эффективную скорость звука, хотя и всего лишь на несколько процентов. И почти всегда ветер у поверхности Земли слабее, чем на высоте, — это известно каждому, кто запускал воздушного змея. Таким образом, здесь возникает асимметричный звуковой профиль, все звуковые «лучи» изгибаются в направлении ветра.



В этом-то и заключается причина, по которой ветер действительно далеко переносит звуки, как приятные, так и неприятные: он не только ускоряет распространение волн, но и преломляет их, поэтому они даже могут преодолевать такие препятствия, как экомуровина Мартина и Моники Шпис в Сан-Хуане.

Теперь ваша очередь. Наверняка вам знаком эффект «голоса Микки-Мауса» при вдыхании газа гелия. Можете объяснить, почему это происходит?

Глава 8

Помолодевший близнец,

или

Удивительное путешествие сквозь время

Жаркий день на Байконуре, день возвращения посланницы, первого человека, который отправился в космос, чтобы установить личный контакт с другой цивилизацией. С другими. Весь мир следит за этим событием. Правда, со значительно меньшим энтузиазмом, чем при запуске космического корабля.

Имя посланницы — Элис Уилсон, она американка, ей 38 лет, но биологический возраст всего 34 года, однако об этом позже. Ее не было на Земле одиннадцать лет — столько длилось путешествие, которое до нее не совершал ни один человек в мире. В своем космическом турне она представляла восемь миллиардов человек, все 142 страны Земли (за исключением Северной Кореи). Она стартовала, чтобы впервые встретиться с другими лицом к лицу.

Разумные сигналы были приняты от Альфа Центавра В в 2020 г. Для ученых в проекте *SETI* (*Search for extraterrestrial intelligence* — поиск внеземного разума) это также стало полной неожиданностью, когда они — через 60 лет напрасных поисков — получили первую весточку от другой цивилизации как раз со звезды, самой близкой к Земле. Альфа Центавра В находится на расстоянии всего четырех световых лет от нашей Солнечной системы, т. е. существовала по крайней мере теоретическая возможность полететь туда и установить личный контакт с инопланетянами.

Сам сигнал не был настоящим посланием, скорее — нагромождением данных, возможно, прорвавшимися в космос обрывками телепрограммы или радиogramмы. Расшифровка оказалась невозможной, ясно было только одно: речь однозначно шла об искусственных сигналах, содержащих информацию.

Международный совет безопасности собрался уже на следующий день. За несколько дней, удивительно быстро, человечество договорилось о совместных действиях в свете этого наиважнейшего открытия в своей истории. Во-первых, мы отвечаем. А во-вторых, мы туда летим.

Ответ состоял из таких же сигналов, которые передавались в космос и раньше и на той же частоте, на которой было принято послание: простые математические формулы, теорема Пифагора, периодическая система элементов — в надежде на то, что на Альфа Центавра кто-нибудь примет сигнал и сможет его истолковать. Более сложные послания, нечто вроде «Мы прилетим!», были невозможны из-за отсутствия общего языка.

Любой диалог стал бы лишь мукой: послание достигло бы новых партнеров через четыре года, через восемь лет пришел бы ответ. В течение многих этапов, каждый продолжительностью в восемь лет, был бы создан общий язык, и только тогда можно было бы послать первую настоящую информацию. Нет, человечество не имело права ждать столь долго — такого мнения была и Генеральная ассамблея ООН. Генеральный секретарь Ауунг Сфт Суу Кий произнесла пламенную речь, напомнившую многим о том, как Джон Ф.Кеннеди когда-то провозгласил американскую лунную программу. И — как и Кеннеди — бирманка установила десятилетний срок, на этот раз для всего мира.

Центр проекта «Альфа» находился в Женеве, рядом с Центром ядерных исследований *CERN*, где была разработана новая технология полетов: чтобы совершить экскурсию на Альфа Центавра, был необходим гигантский скачок в технологии. Самым быстрым до того момента космическим кораблем был зонд «Пионер-1», запущенный в 1960-х годах и летевший сквозь космическое пространство со скоростью 63 000 км/ч под действием сил притяжения планет. При такой скорости на то, чтобы добраться до Альфа Центавры, понадобилось бы 70 000 лет. Разумеется, нужен был новый двигатель.

И действительно, инженерам *CERN* удалось в течение следующего десятилетия создать реактивный двигатель, основанный на принципе «материя — антиматерия», позволяющий ускорить космическую капсулу до скорости порядка 80% от скорости света — поэтому полет на другую звезду длился бы всего пять лет,

лишь на год дольше, чем время прохождения светового (или радио-) сигнала.

Космический корабль изготовили прежде всего китайские инженеры, но кто отправится в полет в качестве астронавта? Уже давно была достигнута договоренность о том, что полетит только один человек ввиду большого риска, а также потому, что психологи предупредили: ни один экипаж не выдержал бы совместного пребывания в течение пяти лет в таком маленьком пространстве без поножовщины.

После того как дипломатические переговоры по вопросу о том, кто должен достойно представлять человечество, закончились безрезультатно — ни одна из великих наций не хотела отступить добровольно — по инициативе генерального секретаря Суу Кий было принято решение сделать выбор посредством кастинга, с тем чтобы все человечество могло проголосовать при помощи мобильных телефонов и интернета. Миллионы людей участвовали в конкурсе за право представлять нашу планету. Даже после жесткого медицинского отбора остались тысячи кандидатов и кандидаток, число которых продолжало сокращаться подобно тому, как это происходит на многочисленных телешоу с участием публики. Кандидаты должны были решать задачи на выживание, а также уметь общаться с людьми, говорящими на совершенно незнакомом языке. И, к изумлению всех комментаторов, в конце остались два кандидата, которые не только были братом и сестрой, но и близнецами — 27-летние Элис и Боб Уилсон, из американского штата Виргиния. Никто бы не поверил тому, что два представителя не особенно любимых во всем мире США вышли в финал. Вероятно, сыграл свою роль все еще преобладающий западный идеал красоты, типичный для блондинки Элис с фигурой модели, и Боба с его атлетическим сложением и характерным подбородком.

Финальное сражение брата и сестры сопровождалось горькими слезами. Оба подчеркивали, что ни один из них не хочет перейти дорогу другому, но кто-то должен остаться дома. Человечество проголосовало за Элис, а Боб получил в качестве утешения должность руководителя центрального пункта связи на Земле, который должен был поддерживать контакт с постоянно удаляющимся космическим кораблем. Полет продлится пять лет, за год Элис должна будет осмотреться на планете, которая враща-

ется вокруг Альфа Центавра В примерно за тот же период, что и Земля вокруг Солнца, как можно больше узнать о ее обитателях и затем пять лет лететь обратно на Землю.

И конечно же, с самого начала было много разговоров о «парадоксе близнецов». По окончании миссии, согласно теории относительности Эйнштейна, оставшийся на Земле Боб постареет на одиннадцать лет, а для Элис пройдут лишь семь лет, соответственно она станет старше на меньшее количество лет. Интернет-курсы по теории относительности стали очень популярными, многим хотелось бы иметь брата или сестру-близнеца, на которых можно было бы еще раз проверить теорию.

Миллиарды людей наблюдали в прямом эфире за тем, как Элис Уилсон 20 ноября 2029 года в последний раз обняла своего брата, прежде чем подняться в космическую капсулу «Игл 2». Это был первый случай, когда почти все жители Земли включили свои телевизоры. Событие приковало к себе больше внимания, чем чемпионат мира по футболу или первая посадка на Луну 60 лет назад. На всем земном шаре, в каждом городе и в каждой деревне остановилась работа, замерла общественная жизнь. Во многих местах люди собирались перед большими экранами или в барах и ресторанах, чтобы увидеть в прямом эфире запуск посланницы.

Как огненный шар, космический корабль взлетел и исчез в покрове облаков над международным космическим центром Байконур.

Прошло время, и об Элис и инопланетянах постепенно стали забывать.

Видеопосланиями, которые Элис отправляла каждую неделю, интересовалось все меньше зрителей. Да и особенно нечего было рассказывать. На космическом корабле минули три года, на Земле — пять, но, поскольку корабль продолжал удаляться от Земли, время растягивалось все больше. А землян волновали более земные проблемы, например, потепление на планете в результате искусственного образования облаков. Лишь через девять лет пришла радиограмма: «Орел приземлился». А с ним и первые снимки Пандоры, как окрестили планету в подражание старому посредственному фильму *«Аватар»*.

Боб ощутил странное беспокойство, увидев эти первые снимки. Они были в пути четыре года. Может быть, его сестры уже давно нет в живых, а вдруг с ней расправились инопланетяне, не

пожелавшие мириться с вторжением в их мир. Или же она, как и планировалось, была уже на обратном пути, в то время как он рассматривал фотографии, сделанные во время ее пребывания на планете?

Элис получила строгие инструкции и должна была вести себя на Пандоре настолько мирно, насколько это вообще было возможно. У нее на борту были самые разнообразные подарки, записи величайших музыкальных произведений — на случай, если другие что-нибудь понимают в звуках. Но эти записи следовало бы спокойно оставить дома, так же, как фильмы и книги. На Пандоре не оказалось никого, кому она могла бы передать свидетельства нашей культуры или пожалеть что-либо, напоминающее конечность.

В качестве места посадки посланница выбрала скалистую местность в северном полушарии планеты, откуда было отправлено самое большое количество странных радиосигналов. Она обнаружила сеть дорог, напоминающих улицы, и действительно, по ним ездили машины, которые, по всей вероятности, двигались автономно — роботы на колесах. Когда она в целях предосторожности сначала отправила на разведку свою собственную автономную машин, ей лишь с трудом удалось увернуться от одного из роботов — «аборигены» ее полностью игнорировали. То же самое она испытывала и позже, когда совершала свои первые разведывательные поездки на Пандоре.

Вероятно, роботы перевозили породу с места на место. Время от времени они исчезали за большими воротами, которые вели вглубь планеты. Целый год Элис пыталась взглянуть на инопланетный подземный мир, но ей это не удалось. Как только она приближалась к одним из ворот, ее путь блокировался. А когда она попробовала пешком, в скафандре, приблизиться к воротам, ее чуть не переехали.

И это был единственный знак внимания, которого она удостоилась в течение года. Все отправленные ею на Пандору радиogramмы остались без ответа. Знакомые еще с Земли радиосигналы инопланетян, по всей вероятности, были сигналами, которыми обменивались между собой роботы. В остальном они изо дня в день перемещались по своим маршрутам, распознать в которых какую-либо закономерность не удалось ни Элис, ни ученым на Земле через четыре года.

В какой мир ее забросило? Возможно, машины были продуктом разумной деятельности. Но где были их создатели? Находились ли они под землей негостеприимной планеты? Или же это была лишь колония роботов для добычи полезных ископаемых? Или же инопланетяне давно покинули этот мир, а их создания из металла просто продолжали двигаться, запрограммированы солнечной энергией и ремонтировали друг друга — без всякого смысла? Чем больше проходило отпущенного ей на исследования времени, тем больше Элис склонялась к последней версии.

Последние недели она посвятила сбору образцов. Особенно брать с собой было нечего: несколько образцов пород практически пустой планеты да несколько деталей из металла и неизвестной ей пластмассы, возможно, потерянных роботами. После этого, согласно плану, она стартовала на своем космическом корабле в сторону Земли.

Обратный путь занял для нее тоже три года, но на ее родной планете с момента получения последних снимков Пандоры до приземления Элис прошел всего один год. Да, ей рукоплещут несколько десятков тысяч людей, и весь мир радуется тому, что она вернулась целой и невредимой. Сейчас ей 34, ее брату-близнецу — 38, а журналы спорят о том, а не выглядит ли она после утомительного полета все-таки на одиннадцать лет старше, чем при старте: так, как выглядела бы она, оставаясь на Земле. Но настроение скорее подавленное. Человечество отправилось в путь, чтобы установить контакт с чужой цивилизацией во Вселенной — а в конце проекта вопросов оказалось больше, чем ответов, обитатели другой планеты даже не появились. Мало что изменит и анализ образцов пород и редких артефактов.

А Боб — он просто рад снова заключить свою сестру в объятия. Зависть, которую он почувствовал после ее победы на кастинге посланников, давно улетучилась. А когда они вместе шли вниз по трапу от космического корабля к центру управления, и им показалось, что они идут на каком-то шоу, он прошептал ей на ухо:

— Могла бы почаще давать о себе знать. Ты же хотела каждый год поздравлять меня с днем рождения!

— Но Боб, ты же знаешь, что я отметила твой день рождения всего семь раз, а ты мой — целых одиннадцать! — отвечает его сестра-близнец.

— Да, но из этих семи в первые десять лет дошли только четыре! Потом ты это, наверное, заметила, и быстренько отправила другие. — Боб чувствует себя действительно обделенным вниманием.

— Боб, ты снова забыл Эйнштейна и теорию относительности? — смеясь, спрашивает его помолодевшая сестра. — Тут все правильно, я потом тебе объясню еще разок, как все получается. Но сначала — праздник!

Верхом на луче света

В этой истории приведены некоторые сведения о пространстве и времени, противоречащие нашему повседневному опыту. Дело в том, что при скорости, близкой к скорости света, происходят весьма странные вещи: пространство сокращается, время растягивается, о событиях, происходящих одновременно, вообще не может быть и речи. Этими выводами мы обязаны специальной теории относительности, опубликованной Альбертом Эйнштейном в 1905 г., и хотя кое-что в весьма сжатой работе гениального служащего патентного бюро звучит как фантастика, сейчас уже его теория доказана экспериментами и может рассматриваться как достоверные знания.

Но, прежде чем погрузиться в этот странный мир, сначала побудем в том, который нам знаком и который управляется обычными физическими законами, т. е. в мире, в котором вещи движутся относительно медленно — при этом скорость зонда «Пионер», равная 63 000 км/ч, считается все еще маленькой.

Оказывается, равномерное движение без ускорения физически невозможно отличить от состояния покоя. Это иногда можно заметить на вокзале, когда сидишь в одном поезде, а на соседнем пути стоит другой. Если оба поезда начинают двигаться относительно друг друга, нередко приходишь в замешательство и не знаешь, тронулся с места твой поезд или соседний. Физическая система, не испытывающая воздействия внешних сил и не имеющая ускорения, называется в физике *инерциальной системой*, а специальная теория относительности описывает, как можно произвести взаимный переход для двух таких инерциальных систем.

Все рассуждения проводят для «пространства–времени» — четырехмерной математической модели, определяемой тремя пространственными координатами и дополнительно еще одной переменной — временем. Поскольку мы едва ли можем представить себе четырехмерное пространство, и даже три измерения трудно представить на плоской книжной странице, прежде всего уберем две пространственных координаты. Теперь наше пространство состоит всего из одной линии, по которой можно перемещаться в двух направлениях. Этого вполне достаточно для исследования космического приключения Элис — она летит в направлении планеты Пандора и обратно. Добавим к этому измерению в качестве второй координаты время, что позволит нам изобразить все, происходящее в этом мире, в виде так называемой диаграммы «пространство–время»: горизонтальная линия отображает наше пространство, вертикальная — время. Вот такая диаграмма получается, если космический корабль покидает Землю.

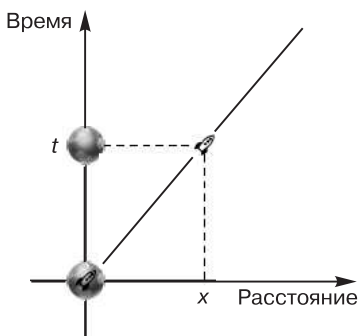

Вначале Земля и космический корабль находятся в точке 0 (начало координат), затем ракета взлетает с постоянной скоростью v . Таким образом, мы пренебрегаем тем фактом, что ракета предварительно должна подвергнуться ускорению до достижения этой скорости.

Через некоторое время t Земля по-прежнему остается там, где была, т. е. в точке 0, а космический корабль отделился от нее и достиг точки x .

Вот картина, которую представляет себе житель Земли: мы стоим на месте, ракета движется. Но пилот на борту космического

корабля видит совсем другое: он может считать свою ракету неподвижной, тогда Земля будет от него удаляться.

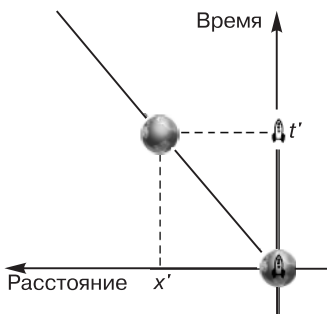

Как произвести пересчет событий из системы координат (неподвижная Земля) в другую систему координат (неподвижный космический корабль)? Исходя из того, что наша Солнечная система находится в центре, зная скорость v , можно рассчитать пройденный ракетой путь. Скорость — это путь за определенное время, поэтому

$$x = v \cdot t.$$

Земля удаляется от космического корабля с противоположной по знаку скоростью, в соответствии с этим рассчитаем ее движение:

$$x' = -v \cdot t'.$$

Что означает t' ? Это время, которое показывают часы на борту космического корабля. А в нашем обычном «наивном» мире это абсолютное время, т. е. точно такое же, как на Земле, и тогда $t = t'$.

Важно отметить, что диагональному участку соответствует время точно такое же, как вертикальному отрезку — на диаграмме «пространство-время» участок большей длины не означает более продолжительного времени.

Пока все это выглядит абсолютно разумным, однако можно усомниться в том, имеет ли смысл рассматривать ракету, так сказать, как центр мира и заставляя все небесные объекты плясать вокруг нее. Это напоминает картину мира Птолемея, в соответствии с которой Земля находилась в центре, а планеты описывали вокруг нее очень сложные траектории. С точки зрения физики там все в полном порядке, однако другую картину мира (для всех событий в нашем космическом соседстве), где Солнце помещают в центр, рассчитать все же намного проще.

Альберт Эйнштейн поставил один из своих мысленных экспериментов: каково было бы проскакать верхом на луче света? Или иными словами: предположим, что космический корабль удаляется от Земли со скоростью света и включает лампу, излучающую свет по всем направлениям. Куда и когда дойдет этот свет? От неподвижного объекта свет распространяется по всем направлениям и когда-нибудь (если ничто не помешает) достигнет всех точек мира. Но «неподвижность» и «равномерное движение», в принципе, одно и то же — относительно космического корабля это выглядело бы так, как показано на рисунке.

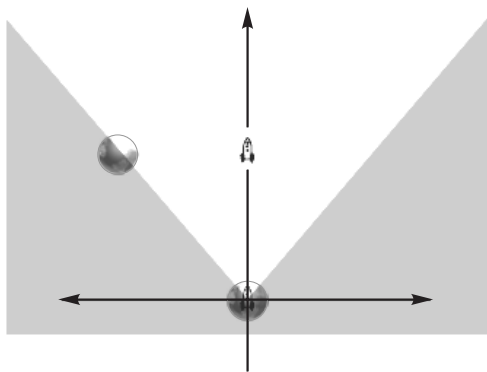

Свет распространяется в пространстве так, что один год на оси времени соответствует на данной схеме световому году на оси пространства, постепенно заполняя все пространство. Но вместе с тем Земля удаляется от космического корабля со скоростью света — и поэтому свет никогда не сможет пройти сквозь Землю. В точке запуска ракеты существует своего рода «неподвижная световая стена».

Это звучит чрезвычайно странно. И самое главное: в природе такой эффект не наблюдается даже для объектов с очень высокой скоростью. Можно было бы придумать объяснение, что все-таки существует некий неподвижный, заполняющий все пространство «эфир», относительно которого и распространяется свет. Но тогда ракета, так сказать, спасалась бы бегством от своего собственного света и, подобно сверхзвуковому лайнеру, продвигала бы впереди себя «сверхсветовую молнию», что тоже не является убедительным объяснением.

На рубеже 19-го и 20-го столетий физики упорно размышляли об этой проблеме — а Эйнштейн разрешил ее одним ударом, заявив об относительном характере времени. Стоит только отбросить идею абсолютного времени, которое везде течет одинаково, и тогда все противоречия снимаются.

Если за точку отсчета взять Землю, то полет сначала кажется точно таким же, как и в «наивном» случае: космический корабль удаляется от Земли со скоростью, равной 0,8 скорости света. За 5 лет он проходит путь в 4 световых года. (Это не означает, что если следить за ним через телескоп, то через пять лет можно наблюдать за его посадкой — любое сообщение о посадке ввиду конечного времени прохождения сигналов достигнет Земли лишь через 9 лет!)

Все становится относительным, если посмотреть на полет глазами пилота. Для этого, правда, необходимы так называемые преобразования Лоренца, которые мы используем вместо приведенных выше формул «наивного» преобразования координат для двух инерциальных систем. Преобразование Лоренца описывает пересчет координат места и времени следующим образом:

$$x' = \gamma(x - v \cdot t),$$

$$t' = \gamma \left(t - \frac{v}{c^2} \cdot x \right).$$

Греческая буква «гамма» (γ) обозначает так называемый «релятивистский множитель»:

$$\gamma = \frac{1}{\sqrt{1 - v^2/c^2}}.$$

Здесь c — (постоянная, согласно Эйнштейну) скорость света. Что это за странная величина? Если относительная скорость v обеих инерциальных систем намного меньше скорости света, то v^2 / c^2 — очень маленькая дробь, корень квадратный практически равен 1, как и гамма. Чем больше v приближается к c , тем больше v^2 / c^2 приближается к 1, корень становится все меньше, а γ — все больше. В нашем случае:

$$\gamma = \frac{1}{\sqrt{1 - v^2/c^2}} = \frac{1}{\sqrt{1 - (4/5)^2}} = \frac{1}{\sqrt{9/25}} = \frac{1}{3/5} = 5/3.$$

Какое же время показывают часы Элис? Сколько времени пройдет в космическом корабле в течение ее полета к Пандоре? Оставим без внимания время, необходимое для достижения космическим кораблем соответствующей скорости, а также фазу торможения, т. е. рассмотрим лишь равномерное движение между двумя планетами. В этом случае Элис находится в инерциальной системе, и при помощи написанных выше преобразований Лоренца можно рассчитать, какое время t' пройдет на ее часах.

Нас интересует момент прибытия на Пандору, и мы хотим знать координаты места и времени нахождения путешественницы в этот момент. В старой системе координат $x = 0$, а $t = 5$. Тогда координаты Элис в земной системе отсчета через 5 лет, т. е. в момент ее прибытия на Пандору, будут иметь

вид: $x = 4$ световым годам, а $t = 5$. Для находящегося в полете космического корабля это будет выглядеть так:

$$x' = \gamma \cdot (4 - 4) = 0,$$

$$t' = \gamma \cdot \left(5 - \frac{4}{5} \cdot 4 \right) = \frac{5}{3} \cdot \frac{9}{5} = 3.$$

Расстояние равно нулю, тут все понятно, так как космический корабль — это нулевая точка системы координат. Но время составляет всего лишь 3 года, а не 5 лет.

Для Элис в ее системе отсчета, связанной с кораблем, пройдут лишь три года! Это так называемое сжатие времени. Приведу еще раз схему, если смотреть с Земли, с обозначениями лет.

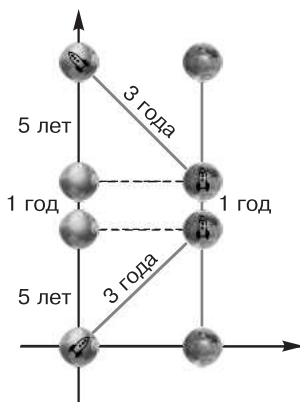

Тут у кого-то голова пойдет кругом, другие же начнут протестовать: подождите, ведь обе системы равноправны — Элис летит с Земли со скоростью, составляющей 80% от скорости света, но и наоборот, Земля с такой же скоростью удаляется от Элис. Нельзя ли тогда считать, что на Земле время идет медленнее, чем в космическом корабле? Этот аргумент является причиной того,

что историю Элис и Боба часто называют «парадоксом близнецов». Если для Элис проходит времени меньше, чем для Боба, а для Боба меньше времени, чем для Элис, то как это возможно? И кто действительно постарел меньше, когда оба снова встретились?

Ошибка в рассуждениях при этом мнимом парадоксе заключается в наивном предположении о том, что якобы очевидно, в какой момент времени в мире относительности можно считать два события в разных инерциальных системах «одновременными». Но это совсем не так!

С точки зрения Боба, Элис «приземлилась» (припандорилась) ровно через 5 лет. Это событие, т. е. ее прибытие на Пандору, с его точки зрения является для них обоих «одновременным». Но и Элис может в момент «приземления» на Пандору задать себе вопрос о том, что ее брат Боб делает «именно сейчас», т. е. после ее полета на Пандору, длившегося три года. И она может посчитать, что ввиду сжатия времени для Боба, по ее подсчетам, прошло только $3/\gamma$ года, т. е. 1,8 года! В ее системе отсчета, с ее точки зрения, это и есть момент, «одновременный» с ее посадкой.

А что это может означать, если рассматривать *весь* полет? Как представляет его себе Элис? На протяжении ее путешествия несколько раз менялась инерциальная система отсчета. Сначала она удаляется от Земли. В этой системе на Земле проходят лишь 1,8 года, в то время как Элис находилась в пути три года. Но затем она переходит в «статическую» систему, в течение года своего пребывания находится в той же самой инерциальной системе, что и Земля. Для этого ей приходится резко тормозить, и ее космические координаты сильно перемешиваются. В действительности при этом проходят 3,2 года на Земле, и об одновременности можно говорить лишь в том случае, когда на Земле пойдет шестой год. Потом Элис летит назад, она должна обеспечить огромное ускорение, чтобы снова достигнуть скорости $0,8c$ — а во время этого ускорения и время на Земле совершает огромный скачок в 3,8 года. На протяжении обратного полета в течение трех лет — в ее третьей относительной системе — на Земле проходят снова только 1,8 года. Вот как представляется все происходящее для Элис (см. рисунки).

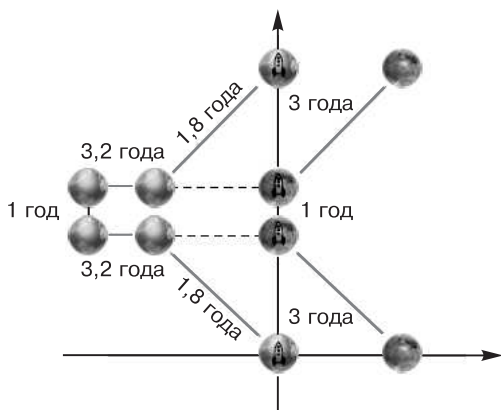

Кстати, вместе со скачком времени происходит и сжатие расстояния: во время полета в сторону от Земли родная планета удалится от нее всего на 2,4 световых года — это соответствует как раз трем годам полета со скоростью $0,8c$. После торможения у Пандоры происходит скачок расстояния, и Элис внезапно оказывается на удалении четырех световых лет от Земли. А на пути домой все происходит снова точно так же, но в обратном порядке.

Следует учесть, что Элис, в отличие от Боба, *не* все время находится в одной инерциальной системе — поэтому с ней происходят необычные пространственно-временные скачки, которые в действительности являются движениями, обусловленными очень сильным торможением и ускорением.

Даже если бы существовал созданный специалистами *CERN* фантастический двигатель, основанный на принципе «материя — антиматерия» и способный за чрезвычайно короткое время обеспечить космическому кораблю необходимую скорость, то в случае присутствия на борту людей следовало бы соблюдать осторожность. Учитывая максимальное ускорение, которое человек выдерживает более или менее безболезненно (это соответствует примерно десятикратному земному ускорению), можно рассчитать, что каждый маневр ускорения и торможения длился бы один месяц.

В заключение посмотрим теперь на рисунок, показывающий, как же приходили поздравления, которыми Элис и Боб обменивались в течение всего полета.

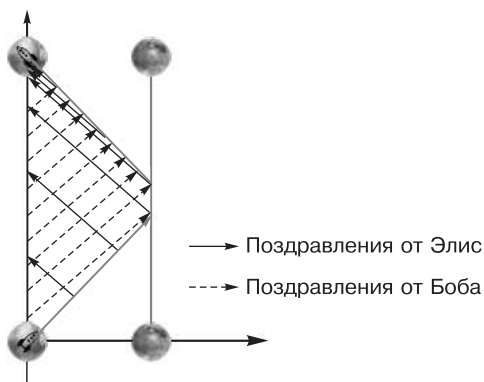

В то время как Элис в течение трех лет своего обратного полета через регулярные интервалы времени получает поздравления, начиная с № 2 по № 10, Боб получает в общей сложности только 6 поздравлений, причем три из них за последний год! Поэтому нет никаких оснований для того, чтобы дуться — Элис добросовестно отправляла свои послания, и лишь по причине странностей теории относительности они приходили с очень разными интервалами.

Теперь ваша очередь. Космический корабль летит с высокой скоростью от планеты А к планете В, посылая при этом через каждые 6 минут короткий радиосигнал. К планете В сигналы приходят с интервалом в 3 минуты. С каким интервалом их наблюдают на планете А?

Глава 9

Вечеринка,

или

Ерунда с длинными соломинками

У жильцов дома по адресу Винтертурвег, 27 в районе Гамбург-Эппендорф есть прекрасная традиция: раз в году они все вместе отмечают домашнее торжество. В многоквартирном доме, построенном в период грюндерства, проживают в основном имеющие хороший доход врачи, адвокаты и работники средств массовой информации, и в этой местности придают большое значение знакомству с соседями. Символами статуса здесь в меньшей степени являются гибридные автомобили, припаркованные у обочин, но в значительно большей — детская коляска на лестничной площадке.

Шиндлеры с первого этажа предоставили в распоряжение свой сад, и всю вторую половину дня здесь шумели дети — устраивали соревнования и поглощали множество пирожных. Но затем взрослые протрубили отбой — уже девять вечера; младших детей отправили домой, что удалось не без нытья. С малышами ушли мать или отец, чтобы спеть им колыбельную, но от десятилетних близнецов Анны и Никласа родители ждут, что они сами могут отправиться спать. Страшно им не будет, да и к тому же они вдвоем.

Хотя оба быстро почистили зубы и надели пижамы, но о сне, разумеется, даже и не думали. Во-первых, мешала шумная вечеринка внизу — музыка зазвучала громче, некоторые пары начали танцевать, во-вторых, близнецы были слишком возбуждены.

После того как Анна и Никлас немного почитали лежа, Анна спрашивает:

— Давай выключим свет?

— Ты что, устала? — интересуется брат (уже 11 часов вечера).

— Не слишком. Но знаешь что, давай все-таки выключим свет, и тогда мы сможем смотреть вниз, а взрослые нас не увидят!

Дети выскальзывают из своих постелей, выключают свет во всей квартире и осторожно пробираются на балкон. Квартира находится на четвертом этаже, и сверху удобно наблюдать за вечеринкой, не опасаясь, что их увидят в темноте.

После того как дети какое-то время понаблюдали за суетой, им снова стало скучно. Да и не так уж это интересно смотреть, как пьют, болтают и танцуют взрослые.

— Тссс, у меня есть идея! — шепчет Никлас. Его лукавая улыбка говорит Анне о том, что он опять придумал изрядный вздор.

— Выкладывай, Никлас, — говорит Анна. — Но если это слишком опасно, я пас.

— Нет, в этом нет вообще ничего опасного. Я не предлагаю карабкаться по балконным перилам или еще что-нибудь подобное, — успокаивает ее Никлас. — Видишь, там внизу, на столе, прямо под нами, стоят два кувшина с напитками? Красная жидкость и желтая?

— То, что ты называешь красной жидкостью, это сангрия, содержит алкоголь, — объясняет Анна. — А желтая — самодельный лимонад.

— Неважно, что это. Как ты считаешь, сможем ли мы пить из кувшинов через соломинку так, чтобы взрослые не заметили?

— Что же это должна быть за соломинка? — растерянно спрашивает Анна.

— Ясное дело, не обычная соломинка: но у папы в бюро есть несколько мотков прозрачных шлангов из пластика, они точно подойдут! — считает Никлас.

У отца близнецов свой бизнес, он продает изделия медицинской промышленности, и иногда приборы и вспомогательная оснастка даже хранятся дома. И вот уже целую неделю там лежат шланги из ПВХ, о которых говорит Никлас.

— Это два 12-метровых шланга, я видел, — шепчет Никлас, — а если мы их потом промоем и снова свернем, папа точно ничего не заметит!

— Длины должно хватить, — размышляет Анна. — Высота потолков — около трех с половиной метров плюс два перекрытия между ними. Слушай, а ты в самом деле думаешь, что мы сможем это сделать?

— В темноте ведь шланги вообще никто не увидит, пока мы их будем опускать, — отвечает Никлас. — А потом нам просто нужно дождаться подходящего момента!

Не дослушав ответа, мальчик уже вскочил и тащит оба мотка прозрачных шлангов из отцовского офиса.

— Давай пить наперегонки. Кто пьет красное, а кто — желтое? — спрашивает Никлас, и по блеску в его глазах Анна видит, что он умирает, как хочет отведать запретного алкоголя.

— Давай бросим жребий! — предлагает Анна, и после троекратного «раз, два, три» она выигрывает. — У меня красный, — восклицает девочка с выражением триумфа на лице.

— А я и не знал, что ты так увлекаешься алкоголем, — удивляется брат: ведь сестра всегда была категорически против того, чтобы сделать хотя бы один глоток вина.

— Все бывает когда-нибудь в первый раз, — говорит Анна с коварной улыбкой.

Еще какое-то время дети наблюдают за взрослыми. Наверное, они уже выпили красного напитка, потому что разговор стал громче, а там, где обычно стоит садовая мебель, бойко отплясывают несколько соседей, которых трудно было заподозрить в том, что они на это способны.

Затем господин Лангер, выступающий сегодня в роли диск-жокея, ставит хит *I Will Survive* в исполнении Глории Гейнор, который заставляет встать со стула последнего, кто еще сидел. Теперь все взрослые танцуют, никого не осталось у стола с закусками и напитками.

— Сейчас или никогда! — шепчет Никлас.

Дети молниеносно спускают свои шланги. Это не так-то легко — сверху попасть в чаши, но немного погодя это им все-таки удалось.

— Давай! — шепотом командует Анна.

Каждый берет в рот свой шланг и начинает втягивать воздух. Удивительно, до чего много воздуха в таком шланге, диаметр которого всего несколько миллиметров! Сначала они вообще не могут понять, есть ли какой-нибудь результат от их усилий — но потом видят, что столбик жидкости достиг уже третьего этажа. Сработало!

Широко раскрытыми глазами Никлас смотрит на сестру. Это должно означать: «Еще три метра». Лица детей покраснели, щеки начинают болеть. Все медленнее поднимаются вверх красная и

желтая жидкости. И вот когда желтый столбик уже в десяти сантиметрах от балконных перил, Никлас не выдерживает: несмотря на все его старания, столбик напитка не поднимается выше, и мальчик, фыркая и хватая ртом воздух, отрывается от шланга.

Но Анна не сдаётся. Она бросает на Никласа взгляд, в котором, как ему кажется, он видит триумф. И столбик красной жидкости действительно достигает рта Анны. Девочка тут же выплевывает сангрию на пол:

— Фу, до чего противно, — говорит она. Но Анна победила — это бесспорно.

Не слишком ли они шумят? Брат и сестра смотрят вниз — их соревнование длилось ровно три минуты, и взрослые все еще на танцплощадке. Дети осторожно снова поднимают шланги вверх; кажется, никто ничего не заметил.

Никлас совсем подавлен — он был уверен, что выиграет спор с сестрой. И вот тебе на!

— Ну не переживай так сильно, что ты проиграл. Это ведь не ты виноват, — сестра обнимает его за плечи.

— Что ты имеешь в виду?

— С лимонадом я, наверное, тоже не справилась бы, поэтому и выбрала сангрию, хотя считаю этот напиток отвратительным, — поясняет Анна.

Никлас озадачен:

— Значит ли это, что сангрию легче всасывать? — недоверчиво спрашивает он.

— Именно так оно и есть, — отвечает Анна. — Если бы ты был повнимательнее на уроках физики на прошлой неделе, ты тоже знал бы это. Но я объясню тебе все завтра, давай уберем здесь, мама и папа скоро придут.

И действительно, близнецы как раз успевают уничтожить следы своего эксперимента, промыть и спрятать шланги и улечься в кровати, прежде чем их родители навеселе входят в квартиру.

— Это сангрия подействовала, — слышат они свою мать, прежде чем уснуть.

Тянуть или толкать?

То, что жидкости поднимаются вверх по-разному, является фактом, которому отчаянно сопротивляется наш здравый смысл. Ведь мы же «тянем» жидкость, почему же должна существовать гра-

ница, от которой нам приходится прилагать непомерно большое усилие? Ответом будет, конечно, то, что тянем не мы, толкает окружающий нас воздух, а наша сила тяги ограничена.

Мы живем в воздушном океане. У воздуха есть масса, и эта масса обеспечивает давление — по причине земного притяжения. Но на протяжении тысячелетий у людей было совсем иное представление. Как показывает наш повседневный опыт, у воздуха как будто бы нет веса, он не падает на землю, и поэтому мы не чувствуем его массу. Как же ученые прошлых столетий объясняли, почему жидкости поднимаются по соломинке, почему можно качать насосом воду из глубоких пластов земли?

Более двух тысяч лет назад ссылались на объяснение греческого философа Аристотеля, который тормозил научный прогресс не только в этом вопросе. Аристотелю абсолютно чужда была мысль о том, что эксперименты могут дать какие-нибудь познания, свои выводы о мире он делал чаще всего путем пространных и скучных рассуждений, придавая им нравоучительный характер, и они зачастую были вопиюще ошибочными (и сегодня есть еще философы, использующие те же методы). Например, он запросто утверждал, что у мужчин зубов больше, чем у женщин, — но ни у великого философа, ни у его эпигонов никогда не возникло даже мысли просто пересчитать зубы. Естественным стремлением любого движущегося тела является состояние покоя, утверждал Аристотель, — и эта вера продержалась несколько тысячелетий, пока не пробило себе дорогу осознание того факта, что подвижные массы сохраняют равномерное движение до тех пор, пока их не затормозит какая-либо сила.

То, что жидкости можно отсасывать вверх, Аристотель объяснял *horror vacui*, «боязнью пустоты», т. е. отвращением природы к вакууму, которого не должно быть. Как только из трубки удаляется воздух, возникает угроза возникновения вакуума, а этому препятствует природа, заставляя жидкость подниматься вверх. Согласно сему принципу, воду действительно можно поднять на любую высоту.

Однако в начале Нового времени было замечено, что на практике это не так. Например, во время горных разработок приходилось откачивать насосами проникающую вглубь воду, но ни один насос не мог откачать ее выше определенного уровня. Это приписывалось несовершенству конструкций, например, тому, что

начиная с вакуума определенной величины нарушается герметичность насоса — но первые сомнения в «боязни пустоты» возникли уже в те годы.

Например, у Галилео Галилея. С одной стороны, он поддерживал доктрину, но с другой — установил, что водяной столб нельзя откачать на высоту более десяти метров. Испытывала ли природа отвращение к вакууму только до определенной высоты? Это противоречие Галилей не разрешил — возможно, он просто не хотел вступать в спор с авторитетами Церкви, как это уже было ранее с его астрономическими наблюдениями при помощи телескопа.

Тем, кто наконец-то покончил со вздором *horror vacui* и показал, что столб жидкости поднимается вверх не вследствие угрозы со стороны вакуума, а потому, что его вытесняет вверх воздух под действием своего давления, стал ученик Галилея Эванджелиста Торричелли. В связи с этим он в 1643 г. предложил поставить опыт с использованием ртути. Ртуть тяжелее воды (кубический сантиметр весит около 14 граммов). Если стеклянную трубку длиной около одного метра, один конец которой открыт, а другой герметически закупорен, полностью заполнить ртутью и целиком погрузить открытым концом в емкость, заполненную ртутью, давление воздуха сможет удержать только ртутный столб высотой 76 сантиметров. Вывод: жидкость вытекает из трубки, пока не достигнет этой высоты, а над ней все-таки образуется вакуум.

Революционные взгляды Торричелли встретили жестокое сопротивление — Рене Декарт даже будто бы сказал: «Если вакуум где-нибудь и существует, так это — в голове Торричелли». Но после этого у Торричелли появился именитый соратник в лице Блеза Паскаля.

Опыт Торричелли получил распространение, однако многие ученые сомневались в том, что над столбиком ртути действительно образовался вакуум. Они считали, что пространство заполнили какие-то пары. Паскаль в присутствии 500 зрителей продемонстрировал эксперимент с двумя стеклянными трубками высотой двенадцать метров, одна из которых была заполнена водой, другая — вином. Поскольку вино испаряется быстрее, чем вода, сторонники теории пара ожидали, что столб вина будет ниже водяного столба. Но произошло обратное — как и в опыте близнецов в нашей истории.

Эксперимент Паскаля «*Vide dans le vide*» («Пустота в пустоте») раз и навсегда доказал, что именно под действием давления воздуха жидкости поднимаются вверх. Для этого Паскаль поместил один из манометров Торричелли, т. е. заполненную ртутью трубочку внутри емкости, также заполненной ртутью, в трубку большего объема, заполненную тем же жидким металлом и закрытую снизу мембраной. Вся конструкция, в свою очередь, погружалась в емкость, также заполненную ртутью (рис. 1). Сегодня, учитывая токсичность ртути, уже не так беспечно обращались бы с ней, так что не пытайтесь повторить опыт Паскаля.

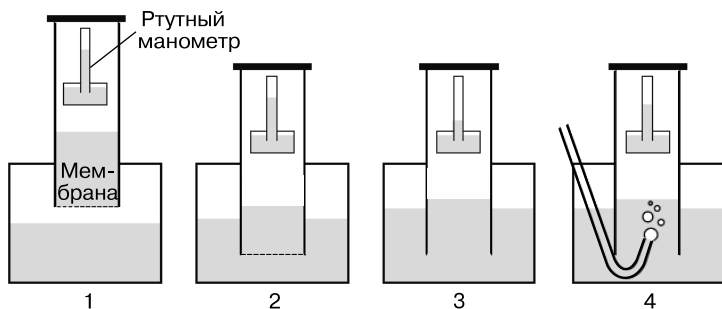

Пока мембрана не повреждена, ничего не происходит (рис. 2). Но если ее разрушить или повредить, то уровень жидкости в большой трубке опустится, и в ней возникнет разрежение (рис. 3). Это заметно по снижению уровня ртути в маленьком манометре. Если через U-образную трубочку вдуть в большую трубку воздух так, чтобы выровнялось давление (рис. 4), то уровень в манометре снова поднимется. Эксперимент показывает: этот уровень действительно зависит только от давления окружающего воздуха, а не от каких-нибудь страхов природы перед пустотой.

Сколько весит воздух над нами? При нормальных условиях на земной поверхности плотность воздуха составляет около $1,3 \text{ кг/м}^3$. Если представить себе столб воздуха высотой 1 м над площадью 1 см^2 , то его масса составит примерно 0,1 г. Кажется, что это немного, но атмосфера простирается на несколько километров вверх, хотя она при этом становится все менее плотной. Давление воздуха у поверхности земли соответствует примерно 1,013 бар, следовательно, на каждый квадратный сантиметр дей-

ствует сила, равная примерно 10 Н, что соответствует массе в один килограмм. Или, иными словами: на один квадратный метр действуют 10 тонн воздуха! То, что они не могут нас раздавить, объясняется только тем, что это давление присутствует и в нашем теле и оказывает соответствующее противодействие.

Теперь у нас есть все данные, позволяющие рассчитать, на какую высоту h Никлас может поднять свой лимонад (предположим, что у лимонада такая же плотность, что и у воды): давление воздуха снаружи p_l составляет 10,13 Н/см². В соломинке действующее сверху на водяной столб давление p_s ниже. Поскольку 1 см³ воды имеет массу 1 г и поэтому создает силу тяжести 0,0098 Н, давление водяного столба $p_w = h \cdot 0,0098$ Н/см², где h — это высота столба в сантиметрах.

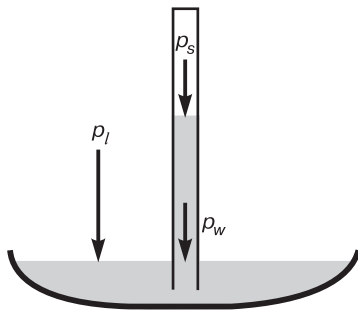

Эти давления выравниваются, и тогда получаем выражение для высоты h :

$$p_w + p_s = p_l,$$

$$h \cdot 0,0098 + p_s = 10,13,$$

$$h = \frac{10,13 - p_s}{0,0098}.$$

Из этого выражения следует: чем меньше внутреннее давление p_s , создаваемое Никласом при всасывании, тем больше h — уровень жидкости в соломинке повышается. Но даже если мальчик откачает из соломинки последний воздух

и создаст абсолютный вакуум, т. е. внутреннее давление p_s , равное нулю, высота столба не сможет превысить определенную величину:

$$h = \frac{10,13}{0,0098} = 1034.$$

Таким образом, максимальная высота столба составит 1034 см, или 10,34 м, — по-видимому, ниже балконных перил!

Как обстоит дело с сангрией? Алкоголь легче воды, его плотность составляет $0,79 \text{ г/см}^3$. Предположим, что крепость сангрии — 10 объемных процентов спирта, тогда масса одного кубика сангрии составит ровно 0,98 г, что на 2% меньше, чем для воды. Но это значит, что максимальная высота поднятия для сангрии увеличивается, а именно — тоже на 2%. Получается значение 10,54 м — на 20 см больше!

Разумеется, видно, что эти данные для моей истории я сконструировал весьма искусственно, чтобы обеспечить Анне решающее преимущество. Кроме того, на практике невозможно достичь такой высоты подъема, поскольку получение совершенного вакуума — непосильная задача не только для ребенка. А если давление станет ниже определенного значения (для воды это примерно 0,02 бар), то жидкость будет испаряться, и тогда откачка насосом газа уже не будет приводить к повышению уровня жидкости.

Величина силы, которую оказывает на нас вес воздушного океана, впечатляет — и она возрастает еще больше, если мы находимся под водой. Так, тот или иной любитель-ныряльщик хотел бы, чтобы его дыхательная трубка была немного длиннее, дабы можно было глубже нырять и все еще дышать на большей глубине. Однако то, что трубка такая короткая, имеет свою причину. Представим себе, что она была бы длиной 1 м. При погружении ныряльщика на глубину 1 м давление окружающей его среды равно давлению воздуха плюс давление водяного столба высотой 1 м, что соответствует силе давления 100 г воды на 1 см^2 , или 1 Н. Но легкие ныряльщика соединены через трубку с воздухом, поэтому давление в них — обычное атмосферное давление воздуха.

Эта разница в давлении может показаться незначительной, но при распределении по грудной клетке получается другой результат. Предположим, ее поверхность составляет $30 \times 30 \text{ см}^2$, тогда на нее будет давить сила избыточного давления, равная 900 Н, — как будто бы на груди сидит человек весом 90 кг! Дышать при этом практически невозможно. На двухметровой глубине давление вообще могло бы оказаться смертельным. Поэтому-то для большей глубины требуются дыхательные аппараты, подающие в легкие воздух с избыточным давлением.

Сегодня мы уже не боимся вакуума, англоговорящие люди называют свой пылесос *vacuum cleaner*, пищевые продукты упакованы в вакуумную пленку; нас также не удивляет то, что мы можем смотреть сквозь стеклянную вакуумированную трубку, в которой практически ничего нет — ведь свету для распространения, в отличие от звука, не нужна никакая среда. Поэтому звучит немножко странно, что «в последние сто лет физики пришли к выводу о невозможности существования совершенного вакуума». Тем не менее из соотношения неопределенностей Гейзенберга следует, что даже в части пространства, где нет ни частиц, ни излучения, периодически спонтанно возникают и исчезают элементарные частицы. Этот *базовый шум* материи связан с так называемой *нулевой энергией вакуума*, и есть даже дотошные энтузиасты, которые хотят использовать эту энергию. Это был бы настоящий вечный двигатель (см. гл. 6), но большинство физиков тут настроено скорее скептически. Природа, по-видимому, действительно испытывает ужас перед абсолютной пустотой.

Теперь ваша очередь. Если крышку от банки прижать рукой к заполненному до краев стакану с водой и перевернуть стакан, а руку убрать, то крышка не должна упасть, и следовательно, вода не вытечет. Почему? Произойдет ли то же самое, если стакан будет заполнен только наполовину?

Глава 10

На экваторе, или Трюк с водоворотом

Темой моей первой из уже более 650 колонок «Так ли это?» в газете *Die Zeit* (1997 г.) был вопрос: крутится ли водоворот в ванне в Южном полушарии не так, как в Северном? Вопрос все еще занимает многих читательниц и читателей, а мое решительное «Нет!», сказанное тогда, снова и снова подвергается сомнению. Мне, к примеру, говорят: мы были в отпуске на экваторе, и там один местный житель продемонстрировал нам, что вода в нескольких метрах выше (севернее) стекает в другом направлении, чем это происходит в точке на несколько метров южнее. А если стоять точно на экваторе, то вообще ничего не крутится. К этому можно добавить, что искусный иллюзионист нередко завершает свое выступление показом, как на экваторе яйцо балансирует на острие иглы, чего якобы не может быть нигде на Земле.

Речь идет о таинственной *кориолисовой силе*, которой приписываются всевозможные феномены. Вот и британский комик Майкл Пейлин, известный по группе «Монти Пайтон», попался на удочку одному трюкачу. В документальном сериале *Pole to Pole* о путешествии от Северного полюса к Южному в кенийской деревне Наниуки Майкл встречает некоего Питера Маклири. В заброшенном баре, через который якобы проходит экватор, за разумные чаевые он демонстрирует туристам возможности кориолисовой силы. Маклири использует для этого миску с водой, на поверхности которой плавают спички. Он делает несколько шагов к северу от экватора и говорит:

— Вы увидите, что вода в раковине, находящейся к северу от экватора, уходит, заворачиваясь всегда по часовой стрелке.

И действительно, когда он открывает небольшой слив в своей миске, спички на поверхности воды начинают крутиться по часовой стрелке. Но что удивительно, как мы увидим позже, кориолисова сила должна была, собственно говоря, создать вращение *против* часовой стрелки!

— Этот феномен возникает под действием вращения Земли, — объясняет Маклири. — Эффект усиливается по мере удаления в сторону севера или юга и ослабевает по мере приближения к линии экватора.

Затем Маклири пересекает экватор, делая десять шагов к югу, и демонстрирует, что вода теперь крутится против часовой стрелки. И наконец, непосредственно на нулевой широте он показывает, как вода стекает точно вниз.

— Работает! — радостно восклицает Майкл Пейлин в своем сериале — и этим, к сожалению, все и ограничивается.

Привожу инструкцию, как вы сможете заработать немного денег, если судьба вас забросит на экватор (я обязан этой информацией веб-сайту *Bad Coriolis* Элистера Фрейзера).

Сначала вам прежде всего необходим экватор. Он не должен быть настоящим, эксперимент получается также в Гамбурге или Сиднее. Расположите публику так, чтобы слева был север, а справа — юг.

В качестве реквизитов вам понадобится емкость с водой, по возможности квадратной формы (тогда все получается лучше, чем в круглой емкости), в днище которой сделайте небольшое отверстие — его диаметр должен быть не более 0,5 см, чтобы вода стекала медленно! Пробка не нужна, просто открывайте и закрывайте отверстие пальцем по мере необходимости. Еще вам понадобятся несколько спичек, цветков или перец из перечницы — что-нибудь плавающее, позволяющее отчетливо продемонстрировать направление водоворота.

1. Встаньте лицом на юг и объясните зрителям суть опыта. Затем резко повернитесь влево (конечно, не настолько резко, чтобы это выглядело неестественно или чтобы расплескалась вода), сделайте несколько шагов на север, еще раз повернитесь влево так, чтобы снова видеть вашу публику.

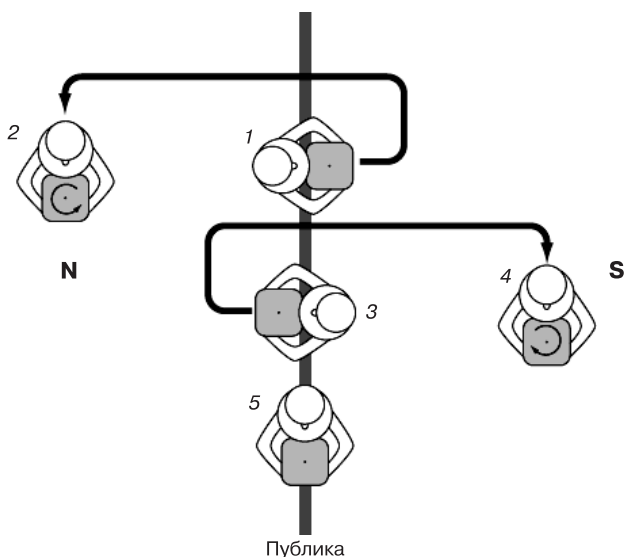

2. Два резких поворота влево должны заставить воду слегка вращаться против часовой стрелки. Уберите палец с отверстия для слива — теперь предметы должны вращаться в соответствующем направлении!
3. Снова идите медленно к экватору — вода пусть успокоится — и встаньте на этот раз лицом на север. Ваши движения должны быть спонтанными и естественными! Теперь все происходит, как в зеркальном отражении: поворот вправо, несколько шагов на юг, поворот вправо так, чтобы вы снова видели публику.
4. Теперь вода должна получить достаточное ускорение, чтобы вращаться по часовой стрелке.
5. Заключительная часть — самая трудная. Однако вы можете спокойно объяснить публике, что придется немного подождать, пока вода успокоится. Идете без резких движений к центру помещения, встаете на линию экватора и спускаете воду. Если сливное отверстие достаточно мало, пройдет еще некоторое время, пока более или менее случайно не возникнет круговое движение — но эксперимент уже давно закончился, а вы наслаждаетесь аплодисментами публики и пускаете шляпу по кругу.

Сила Кориолиса: вопрос местонахождения

Сила Кориолиса обростала историями и слухами. Уже одна дискуссия о том, «настоящая» ли это сила или «мнимая», может занимать физиков часами. Не будем останавливаться на этой дискуссии — для нас на Земле сила исключительно реальна, так как она отклоняет материальные тела от их прямой дороги.

Сила Кориолиса возникает в связи с тем, что Земля — это вращающаяся система, которую мы в нашей повседневной жизни рассматриваем как неподвижную. Ведь после Эйнштейна мы привыкли, что все вокруг относительно, и практически любую точку можно считать центром Вселенной — но это касается только так называемых инерциальных систем отсчета (см. гл. 8), т. е. систем, на которые не действует сила, и они находятся либо в состоянии покоя (как выразился бы наблюдатель в самой системе), либо в равномерном, прямолинейном движении (как это видит, возможно, наблюдатель из другой инерциальной системы).

Проблема с нами — жителями Земли — такова. Нам она хотя и представляется неподвижной (раньше ее действительно считали центром мира, а траектории планет описывали при помощи сложных математических формул), однако вращающаяся вокруг Солнца Земля на самом деле *не* инерциальная система. Она удерживается на своей орбите, так как на нее постоянно действует сила притяжения Солнца, и также любое тело на Земле поворачивается вместе с ней вокруг земной оси лишь потому, что на него действует сила земного притяжения. Но как инерциальную систему мы можем рассматривать всю нашу Солнечную систему, если пренебречь силами, которые, в свою очередь, действуют в пределах Галактики на Солнце.

Если пересчет координат между двумя инерциальными системами довольно прост, пока относительная скорость не слишком высока (см. гл. 8), то не так-то это просто — найти формулы перехода от координат вращающейся системы, например, Земли, к координатам окружающего пространства (т. е. к системе, связанной с Солнцем).

Начнем рассмотрение со случая двух измерений и рассмотрим вращающийся диск. Он показывает изображение Земли в том виде, как это представляется наблюдателю на Северном полюсе, только как проекцию — как будто диск совсем плоский.

На краю, в 12-часовой позиции (на диаграмме это точка на экваторе Земли), стоит человек и бросает ядро в сторону Северного полюса. Трением и сопротивлением воздуха мы при этом будем пренебрегать, а также предположим, что ядро (не так, как в реальности) летит с постоянной скоростью. Диск вращается против часовой стрелки, и для одной четвертой части полного оборота требуется столько же времени, сколько ядру для преодоления расстояния от экватора до Северного полюса.

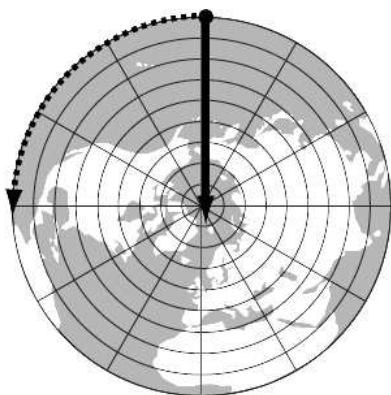

Для парящего в космосе наблюдателя все кажется совсем простым: ядро летит по прямой линии от экватора к полюсу. Во время полета диск под ним продолжает вращаться, а когда ядро достигает своей цели, метатель находится в позиции 9 часов. Это не физическое открытие и не сенсационная новость.

Но как представляется ситуация для метателя на диске? И здесь он видит ядро летящим к Северному полюсу и приземляющимся там. Но для него ядро летит не по прямой линии — оно описывает непрерывную кривую вправо. И поэтому наблюдатель делает абсолютно точный вывод о том, что на Земле должна действовать какая-то сила, отклоняющая ядро от его прямой траектории. Однако наблюдатель в космосе стал бы протестовать против того, что на траекторию ядра действует некая сила — отсюда выражение «кажущаяся сила», хотя в системе отсчета, связанной с диском, проявления действия этой силы оказываются вполне реальными.

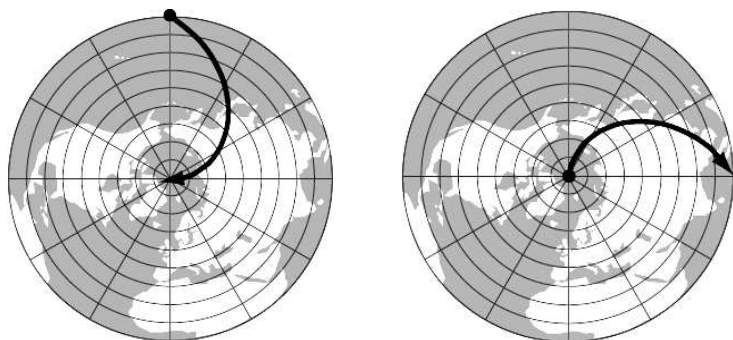

Что произойдет, если метатель, стоя на Северном полюсе, бросит ядро в направлении позиции 12 часов на экваторе? Он не попадет в цель, если перед тем, как сделать бросок, хорошенько не подумает. Действительно, за время полета ядра диск под ним сместится, и, если бросать тело в направлении к 12 часам, оно упадет в точке, которая перед этим соответствовала 3 часам, как это показано на рисунке.

А что произойдет, если ядро метнуть не в радиальном направлении? Представим себе метателя на полпути между Северным полюсом и экватором, и он бросает ядро вправо, т. е. по карте — на восток.

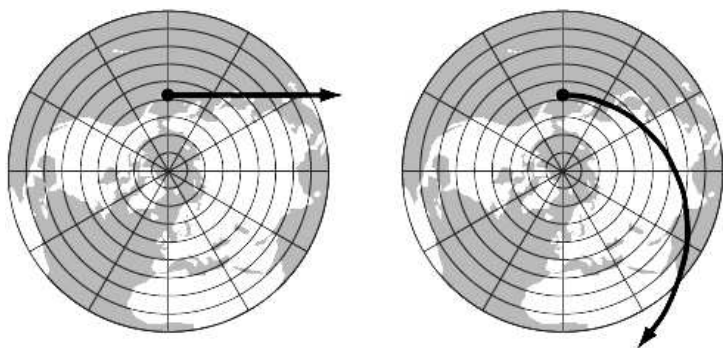

Для стороннего наблюдателя ядро летит по прямой вправо за пределы диска. Для метателя на диске оно опишет вытянутую кривую вправо, прежде чем покинуть диск.

Уже из того, что ядро в данном примере летит за пределы диска, видно, что здесь мы имеем дело не с реалистической моделью земного шара. Диск плоский, на ядро не действуют никакие силы, в частности не учитывается сила гравитации. Тем не менее в качестве основополагающего принципа можно придерживаться следующего вывода: на вращающемся против часовой стрелки диске все одинаково движущиеся объекты отклоняются вправо — неважно, движутся ли они от центра вращения или к центру.

А как обстоит дело в реальности с вращающимся шаром, таким как Земля? Сначала подключим в рассмотрение третье измерение, а также силу тяжести. В целях упрощения можно исходить из того, что массы, которые движутся по земной поверхности, «прикованы» к поверхности земли гравитацией — таким образом, им постоянно приходится отклоняться от прямолинейной траектории. Например, если тело метнуть на экваторе вдоль него, то оно улетает не по касательной — как произошло бы в случае с моделью диска, — а следует кривизне поверхности земного шара по изогнутой траектории. Но в данном примере очевидно, что сила Кориолиса не действует.

Массы, перемещающиеся от экватора в направлении полюса или наоборот, можно в принципе рассматривать так же, как и на модели диска: мы глядим на него, так сказать, сверху, т. е. не видим изгиба в сторону Земли, но отклонение — такое же: отклонение всегда направлено вправо.

Самая необычная ситуация на глобусе — ситуация с движением с востока на запад, исходная точка которого находится не на экваторе. Некоторые считают, что здесь не действует сила Кориолиса, поэтому тело двигалось бы прямо вдоль параллели, оставаясь на одной и той же широте. Вращение Земли происходило бы именно в направлении этого движения, не отклоняя его вправо или влево.

Ложное заключение в данном размышлении становится очевидным, если мы на какой-то момент представим себе, что Земля перестала вращаться. Теперь Северный и Южный полюсы уже не являются особыми точками на глобусе. В каком направлении двигалась бы масса, например облако, если его толкнуть из Берлина на запад? Облако не стало бы следовать вдоль параллели и всегда оставаться на 52-м градусе северной широты. Нет, оно вело



бы себя так же, как и масса, которую перемещают от полюса в сторону экватора или наоборот, и двигалось бы по так называемому большому кругу — кругу со средней точкой Земли в качестве центра. Это значит, что сначала оно двигалось бы строго на запад, но затем повернуло бы к югу и когда-нибудь пересекло экватор.

На плоской географической карте траектория действительно выглядела бы изогнутой, но на шаре она настолько «прямая», насколько это можно себе представить. Поэтому, например, самолеты гражданской авиации чаще всего летят по северному маршруту, пролегающему над Исландией и Гренландией. Это было бы именно то направление, в котором запустили бы баллистическую ракету, которая должна достигнуть Америки. Здесь ничего общего с расплющиванием Земли на полюсах: большие круги — кратчайшие соединения между двумя точками на шаре, и они соответствуют прямым линиям на плоскости.

Нигде, кроме экватора, на Земле нет «прямолинейного» движения с востока на запад! Но если облако движется не с востока на запад, то это означает, что оно находится под воздействием силы Кориолиса, при условии, что снова запущено вращение Земли. В отличие от движения по большому кругу возникает отклонение: в Северном полушарии это всегда отклонение вправо, а в Южном полушарии — отклонение влево.

Лучше всего рассматривать воздействие силы Кориолиса на примере погодных явлений, прежде всего — областей высокого и низкого давления. Можно даже сказать, что без силы Кориолиса на нашей планете не было бы никаких сюрпризов погоды. Когда на Земле, в каких-то двух точках, возникает разница в давлении, например, в связи с тем, что где-то воздух очень сильно нагревается под действием солнечного излучения, то он перемещается из областей высокого давления в области низкого давления — а это не что иное, как ветер. Если бы не было отклонения под действием силы Кориолиса, то воздух переместился бы напрямую и без сюрпризов из области высокого давления в область низкого дав-

ления. Но вследствие отклонения возникают внезапные вихри, знакомые нам по карте погоды.

Воздушный поток в Северном полушарии всегда отклоняется вправо, т. е. вихрь вращается вокруг области низкого давления по часовой стрелке — правильно? Осторожно, все как раз наоборот: воздух легко обходит область низкого давления справа, но затем притягивается разрежением области низкого давления, поэтому резко сворачивает влево. В Южном полушарии все как раз наоборот.

А как же водоворот в ванне? Сила Кориолиса действует и на воду в раковине. Но раковина так мала, а скорость движения воды при сливе настолько низкая, что силой Кориолиса здесь можно пренебречь. Зато к возможным факторам, влияющим на движение воды, относятся водовороты, возникающие при заполнении раковины или создаваемые ее формой, а также повороты ловкача, которые он проделывает во время демонстраций своих фокусов на экваторе.

Даже рассчитав и доказав это с помощью физики, историю невозможно вырвать с корнем. Как-то раз мне позвонила сотрудница телепрограммы «Передача с мышью»:

— Господин Дрёссер, сделайте что-нибудь: Армин хочет в прямом эфире рассказать, что водоворот в Южном полушарии направлен совсем в другую сторону!

Армин — это Армин Майвальд, приводивший в восторг несколько поколений детей своей научной программой, но в случае с водоворотом в ванне он воспротивился консультантам: коллега рассказала, что он какое-то время жил в Австралии и твердо убежден в том, что там вода стекает под действием эффекта Кориолиса совсем не так, как у нас в Европе.

Я предложил редакции простой тест, для проведения которого совсем не обязательно ехать в Австралию: если бы детей попросили дома проделать опыт со всеми ваннами и раковинами, то, по мнению Армина, подавляющее большинство водоворотов вращалось бы против часовой стрелки. Если же географическое положение здесь не при чем, то распределение водоворотов по направлениям должно быть более или менее равномерным.

«Передача с мышью» отклонила предложение, так как слишком много времени понадобилось бы на обработку почты телезрителей.

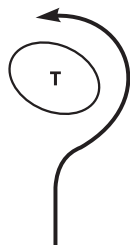

Тогда я сам проделал это в меньшем масштабе в радиопрограмме «Радио 1». В результате 248 водоворотов вращались по часовой стрелке, 204 — в другом, «правильном» для Северного полушария направлении. Таким образом, для нашей бытовой раковины эффект Кориолиса не играет никакой роли. Тем не менее ученые попытались воспроизвести его — и добились успеха, если верить сообщению, опубликованному в журнале *Nature* в 1962 году. Метеоролог Ашер Шапиро поставил эксперимент с ванной строго круглой формы диаметром 180 сантиметров и с абсолютно плоским дном. Сливное отверстие находилось точно в центре и было настолько мало, что для опорожнения ванны потребовалось 20 минут. После заполнения воду оставили в ванне на 24 часа, чтобы все успокоилось. Сам Шапиро подсчитывает, что сила Кориолиса в этом эксперименте составляет лишь около трех десятимиллионных силы тяжести, действующей на воду, — тем не менее он зарегистрировал, что вода в его «раковине» точно начала вращаться *против* часовой стрелки. Через три года австралийским исследователям в ходе идентичного эксперимента в Южном полушарии удалось доказать вращение *по* часовой стрелке.

Но это были строго контролируемые научные условия. Когда в следующий раз попадете в район экватора и у вас будет возможность присутствовать на шоу с эффектом Кориолиса, будьте уверены: это такой же трюк, как и яйцо, балансирующее на игле.

Теперь ваша очередь. Зимой дни короче, чем летом — везде на Земле, кроме экватора, где долгота всех дней одинаковая. А как же обстоит дело с сумерками, независимо от местонахождения на глобусе? Выберите один из трех вариантов ответа:

- а) сумерки короче всего зимой;
- б) сумерки короче всего летом;
- в) сумерки короче всего в начале весны и осени.

Глава 11

В детской, или (Не)здоровое полужнание

Маттиас Вортманн сердится. Как назло, сегодня, на вторую половину дня, его жена записана к врачу, и теперь он сидит с ребенком. Его семилетний сын Леон сделал уроки и сейчас возится с космическим шаттлом своего конструктора «Лего».

В доме Вортманнов четкое распределение ролей: муж зарабатывает деньги в качестве независимого консультанта по инвестиционным вопросам, жена занимается домашним хозяйством и ребенком. Свой офис для удобства Маттиас устроил в одной из комнат собственной квартиры, где дверь — стена, защищающая от семейной жизни. В течение восьми часов в день папе нельзя мешать, по крайней мере — с понедельника по пятницу. Но сегодня Вортманн дежурит в детской.

Он сидит в углу, слегка скрючившись на детском пластмассовом стульчике. В правой руке он держит «Блэкберри», это его пуговина, соединяющая с миром бизнеса, через каждые пару минут мобильный телефон сигнализирует о том, что пришло новое сообщение по электронной почте. Кроме того, надо напрямую следить за курсами акций.

Сын напевает про себя, сосредоточенно заглядывая в инструкцию, — такая модель требует полного внимания. Затем он поворачивается к отцу.

— Папа, можно задать тебе вопрос?

— Да-а..., — несколько замедленно отвечает отец, полностью поглощенный своими имейлами.

— Почему летом теплее, чем зимой?

Отец откладывает «Блэкберри» в сторону.

— Это ведь совсем просто, — отвечает он, гордясь тем, что может внести лепту в обучение своего отпрыска. — Земля вращается вокруг Солнца, ты же знаешь. Правда, она вращается не по окружности, а по так называемому эллипсу, т. е. по кривой, имеющей форму сплюсненной окружности. Это открыл некий Иоганн Кеплер. — Вортманн и сам удивлен тем, что так спонтанно вспомнил это имя. — А Солнце находится не в центре этого эллипса, а несколько смещено. Поэтому Земля оказывается то ближе к Солнцу, то дальше. Если она находится дальше, то наступает зима, если ближе — лето.

— Ага, — кажется, Леон удовлетворен ответом. Он вставляет последний элемент в свою модель шаттла, берет самолет и заставляет его скользить по комнате, издавая при этом звуки работающего двигателя. Затем шаттл снова совершает мягкую посадку на ковер. — Можно еще спросить?

— Ну конечно! — отвечает Вортманн. Оказывается, такое взаимодействие отца и сына может быть очень интересным!

— Почему астронавты на космической станции движутся в невесомости? — Большие детские глаза обращены на всезнающего отца.

— Сила тяжести, сынок, — начинает Вортманн, — возникает, как тебе известно, под действием земного притяжения. И она уменьшается удивительно быстро с удалением от нашей планеты. Пропорционально квадрату расстояния, выражаясь научным языком. Поэтому уже на расстоянии нескольких тысяч километров она не ощущается.

— Совсем нет? Ни капельки?

— Нет, ты же видишь, когда смотришь телетрансляции из космоса! — отсекает все сомнения отец.

Леон еще раз запускает свой космический шаттл вертикально вверх, в воображаемый космос, потом осторожно, как планер, ведет его на посадку. Отец в это время набирает двумя большими пальцами сообщение на своем смартфоне.

— Папа!

Теперь Вортманн немного нервничает из-за того, что его прервали. Кроме того, он уже не совсем уверен в правильности своего объяснения невесомости. На какой высоте, собственно, летает эта космическая станция? Нельзя же подрывать свой авторитет. Но ребенка, кажется, его ответ устраивает.

— Еще один вопрос, потом ты снова сможешь работать, — говорит сын. — Когда шаттл идет на посадку, он летит, как планер. Но у него ведь такие короткие, словно обрубленные, крылья. Как это так? Почему самолет не падает на землю, ведь он тяжелее воздуха?

— О, это сложно, — отвечает отец. Теперь ему придется немного задуматься. Как там было с давлением воздуха? Был еще такой голландский физик ...да, Бернулли!

Вортманн откладывает свой «Блэкберри» в сторону и берет альбом сына для рисования и фломастер.

— Итак, ты прав, самолет тяжелее воздуха, т. е. у металла плотность больше, и поэтому в воздухе его должна удерживать сила. А эта сила возникает по так называемому принципу Бернулли!

Несколькими штрихами он делает на листе набросок крыла самолета.

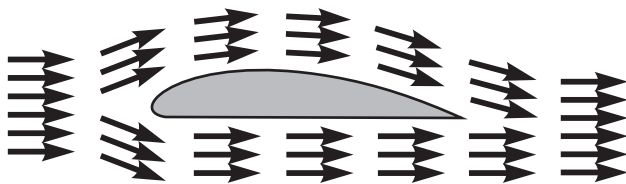

— Крыло самолета состоит не из одной пластинки «Лего» с шишечками, а у него есть профиль. В разрезе он выглядит примерно так: верхняя часть изогнутая, нижняя — плоская. Это значит, что воздух, проходящий над крылом, должен пройти путь больший, чем воздух, проходящий под ним. Для того чтобы оба потока снова соединились сзади, скорость верхнего потока воздуха должна быть выше. А этот Бернулли открыл, что давление воздуха тем меньше, чем выше его скорость. Таким образом, внизу давление выше, чем сверху, и это давление удерживает самолет в воздухе.

— Правда? — спрашивает Леон. — Так мало воздуха держит весь тяжелый самолет?

— Точно, звучит невероятно, да? — говорит отец. — Поэтому люди сначала считали это чудом.

Маттиас Вортманн действительно доволен сегодняшним днем, несмотря на то что сделал немного меньше телефонных

звонков. Ведь сыну нужен отец, думает он. Его жена наверняка не смогла бы так точно и все же доступно для ребенка ответить на вопросы.

Сын снова вернулся к своей модели «Лего», и его шаттл делает еще несколько кругов. Пальцы отца снова бегают по клавиатуре «Блэкберри».

— Папа!

— Да, сынок, — терпеливо отвечает Вортманн, а про себя думает: «О чем он спросит теперь? О теории относительности?»

— Папа, а откуда воздух над крылом знает, что ему надо двигаться быстрее, чтобы догнать нижний воздух?

Тут уж отец мало что может ответить.

— Ах, Леон, — говорит он, — своими вопросами ты действительно способен надоеть. Честное слово!

Ньютон против Бернулли

Познания папы Вортмана даже поверхностными не назовешь. Он хотя и вставил в свои ответы на вопросы, которыми его мучил Леон, кое-какие слова из физики, но все его объяснения были неправильными!

На смене времен года не буду останавливаться подробнее — вы и сами можете ответить на этот вопрос, не так ли? То, что с объяснением Маттиаса что-то не так, можно было увидеть во время трансляции футбольного матча последнего чемпионата мира: в то время, как у нас было лето, в Южной Африке — холодная зима. На самом деле, зимой мы находимся даже ближе к Солнцу, чем летом, но это расстояние вообще никак не влияет на времена года. Истинная причина заключается в наклонном положении земной оси.

А что же с силой тяжести на Международной космической станции (МКС)? Действительно, сила тяжести, как правильно говорит папа Вортманн, уменьшается пропорционально квадрату расстояния.

Что это значит? Мы находимся на поверхности Земли на расстоянии около 6500 км от ее центра, и здесь действует нормальное земное ускорение g , равное примерно $9,8 \text{ м/с}^2$. В точке, расположенной на x -кратном удалении от центра Земли, ускорение g_x меньше, и рассчитывается оно так:

$$g_x = g \cdot \frac{1}{x^2}.$$

С помощью этой формулы для разных значений удаленности от Земли можно определить силу тяжести.

Расстояние от поверхности Земли	Коэффициент x	Сила тяжести по сравнению с силой тяжести на поверхности Земли
10 км	1,001	99,7%
100 км	1,020	97%
400 км (МКС)	1,060	89,0%
1000 км	1,150	75%
10 000 км	2,500	16,0%
100 000 км	16,000	0,4%

Хотя земное притяжение действительно с ростом расстояния от Земли сильно ослабевает, тем не менее МКС находится на высоте 400 километров, и здесь притяжение составляет все еще 89% от земного! Конечно, это ощутимое облегчение, но при таких условиях никто парить не сможет.

Даже сама станция не смогла бы парить в космосе, а шлепнулась бы на Землю. Поэтому она не просто «подвешена» в небе, а движется по орбите с постоянной скоростью. Эта скорость рассчитана так, что возникающая центробежная сила точно сбалансирована земным притяжением. Можно сформулировать и по-другому: космическая станция хотя и все время падает в сторону Земли, но одновременно движется под прямым углом к ее радиусу, т. е. по касательной, как будто она «падает вокруг Земли».

В цифрах: центробежная сила, действующая на тело массой m , облетающее Землю, определяется следующим выражением:

$$F = m \cdot \omega^2 \cdot r.$$

Здесь ω (греческая буква «омега») — так называемая «угловая скорость». Измеряется не путь, а угол, но тоже в единицу времени, а для угла в дуговом измерении полный оборот соответствует значению 2π ; r — это удаленность от центра Земли. Запишем силу тяжести, уже неоднократно рассчитанную в данной книге:

$$G = m \cdot g_x.$$

Следует иметь в виду, что здесь необходимо учитывать соответственно уменьшенное притяжение Земли! Если уравнять обе силы, получим следующее:

$$F = G,$$

$$m \cdot \omega^2 \cdot r = m \cdot g_x,$$

$$\omega^2 = \frac{g_x}{r},$$

$$\omega = \sqrt{\frac{g_x}{r}} = \sqrt{\frac{0,89 \cdot g}{6\,900\,000}} = 0,0011.$$

Полученный результат для угловой скорости ω выражен в единицах «угла в секунду» и является весьма малым значением. Это станет более наглядным, если рассчитать, сколько времени требуется космической станции для обращения вокруг Земли. Для этого разделим 2π на этот результат, т. е. на угловую скорость ω , и получим значение 5712 секунд или полтора часа, что весьма точно соответствует фактической орбите МКС.

Теперь ваша очередь. При помощи этой же формулы можно рассчитать, с какой скоростью должна вылететь пуля из пистолета, чтобы не упасть, а облететь вокруг Земли и угодить в спину стрелка. При этом следует пренебречь сопротивлением воздуха!

Перейдем теперь от космического спутника к земному летательному аппарату. Почему летает самолет? Поскольку папа Вортманн побеспокоил физика Бернулли, сначала несколько слов о его открытии.

Даниил Бернулли жил в 18-м столетии. Он занимался текучими жидкостями и газами — очень сложной для того времени проблемой. И не все его результаты соответствуют нашей интуиции: его самое важное открытие — сформулированный им закон, названный уравнением Бернулли, — гласит, что при увеличении скорости течения давление в текучей среде снижается, а не повышается, как можно было бы предположить. Ведь, казалось бы, сильнее открывая кран, рука ощущает более сильное давление, не так ли?

Обратимся к воде, проходящей по трубе определенного диаметра. В каком-то месте труба сужается. Как поведет себя вода?

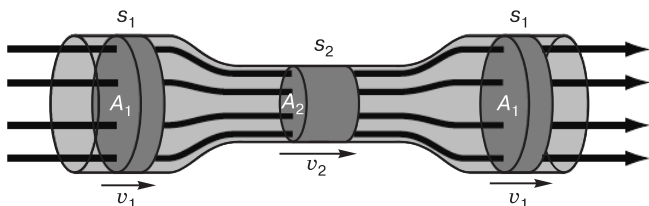

Определенное количество воды в форме диска с объемом V течет слева направо и должно пройти через узкое место. Сзади новая вода постоянно оказывает давление, а жидкости практически не подлежат сжатию. Поэтому диск не может уменьшиться в объеме, а значит, он должен вытянуться в длину: вместо длины s_1 теперь получится длина s_2 . Но для того, чтобы, несмотря на это, столько же воды прошло по трубе за тот же интервал времени, отдельные частицы воды должны двигаться быстрее! Таким образом, скорость течения в узком месте v_2 должна быть больше, чем скорость v_1 в широкой части трубы.

Это можно точно выразить при помощи формул. Объем диска остается прежним, т. е.

$$A_1 \cdot s_1 = A_2 \cdot s_2.$$

Скорости течения: $v_1 = s_1/t$, $v_2 = s_2/t$, следовательно получаем соотношение

$$A_1 \cdot v_1 \cdot t = A_2 \cdot v_2 \cdot t.$$

Сократив на t , получим пропорцию

$$\frac{v_1}{v_2} = \frac{A_2}{A_1}.$$

Итак, скорость увеличивается с уменьшением площади сечения трубы.

Но для ускорения частицам необходима энергия. А она не появляется из ничего — единственным ее источником является давление жидкости. А это значит: в узком месте давление воды меньше, чем там, где труба толще. Если это кому-то непонятно, то вот пояснение на языке формул.

В воде присутствует давление, сила которого действует во всех направлениях (так называемое статическое давление). Прежде всего, воду необходимо привести в движение против этой силы давления, т. е. совершить работу, которая есть сила, умноженная на путь:

$$W_1 = F_1 \cdot s_1,$$

$$W_2 = F_2 \cdot s_2.$$

Но силу давления можно получить из соответствующего статического давления p , умноженного на площадь поперечного сечения A (см. гл. 5 о давлении в сосиске):

$$W_1 = A_1 \cdot p_1 \cdot s_1 = V \cdot p_1,$$

$$W_2 = A_2 \cdot p_2 \cdot s_2 = V \cdot p_2,$$

$$W_1 - W_2 = V(p_1 - p_2).$$

Здесь V — постоянно сохраняющийся объем нашего водяного диска. Разность между обеими энергиями — это кинетическая энергия, которой будут обладать ускоренные частицы воды. Кинетическую энергию (мы уже встречались с ней в гл. 6 о вечном двигателе) рассчитывают как произведение массы на квадрат скорости:

$$K_1 = \frac{1}{2} \cdot m \cdot \mathbf{v}_1^2,$$

$$K_2 = \frac{1}{2} \cdot m \cdot \mathbf{v}_2^2,$$

$$K_1 - K_2 = \frac{1}{2} \cdot m (\mathbf{v}_1^2 - \mathbf{v}_2^2).$$

Можем приравнять совершенную силой давления работу приращению кинетической энергии:

$$W_1 - W_2 = K_2 - K_1,$$

$$V(p_1 - p_2) = \frac{1}{2} \cdot m (\mathbf{v}_2^2 - \mathbf{v}_1^2).$$

Но масса водяного диска — это объем, умноженный на плотность воды ρ :

$$V(p_1 - p_2) = \frac{1}{2} \cdot V \cdot \rho (\mathbf{v}_2^2 - \mathbf{v}_1^2),$$

$$p_1 - p_2 = \frac{1}{2} \cdot \rho (\mathbf{v}_2^2 - \mathbf{v}_1^2),$$

$$p_1 + \frac{1}{2} \cdot \rho \cdot \mathbf{v}_1^2 = p_2 + \frac{1}{2} \cdot \rho \cdot \mathbf{v}_2^2.$$

Выражение $\frac{1}{2} \rho \cdot \mathbf{v}^2$ называют также динамическим давлением — его можно заметить, например, когда струя воды с большей

скоростью оказывает на наше тело и большее давление. Уравнение Бернулли гласит, что сумма статического и динамического давления всегда постоянна!

Вернемся к крылу самолета и к вопросу, откуда берется подъемная сила. Папаша Вортманн утверждает: поскольку воздух за одно и то же время проходит большее расстояние над верхней частью крыла, он должен двигаться быстрее, давление снижается, и это обеспечивает подъемную силу. На хитрый вопрос сына — откуда проходящий сверху воздух знает, что в конце он должен встретиться с воздухом, проходящим снизу, — Маттиас не ответил, но все равно этой подъемной силы было бы недостаточно, чтобы удержать самолет в воздухе. Я рассчитал: если путь проходящего над верхней частью крыла воздуха на 5% длиннее, то, согласно уравнению Бернулли, обычный имеющийся в продаже самолет должен был бы лететь с десятикратной скоростью звука, чтобы соответствующая подъемная сила удерживала машину в воздухе!

Таким образом, объяснение Вортманна, почему самолет летит и не падает, не проходит, хотя оно и повторяется тысячи раз во многих детских книгах, в Интернете и даже в учебниках физики. Некоторые обращаются поэтому к другой теории и говорят: не Бернулли, а Ньютон дает объяснение того, почему самолет летит. Точнее говоря, это закон *действия и противодействия*, согласно которому у каждой силы есть противодействующая сила (см. гл. 3). Крыло самолета — согласно этому аргументу — не случайно находится не в горизонтальном положении, а в несколько наклонном, и поэтому воздух снизу ударяется о нижнюю наклонную поверхность крыла. Подобно бильярдным шарам, частицы воздуха отклоняются несущей плоскостью крыла, что и создает противодействующую силу, направленную вверх. Каждый может почувствовать это силу, высунув руку из окна движущегося автомобиля. Если развернуть ладонку из горизонтального положения и поставить ее под углом, то воздушный поток, обтекающий автомобиль, отведет руку, находящуюся в наклонном положении, вверх.



В этой теории кое-что есть. Сторонники Бернулли, например, не могут объяснить, как удалось поднять в воздух первый самолет братьев Райт — у его крыльев был простой профиль, с одинаковыми плоскостями как сверху, так и снизу. А мастера высшего пилотажа на своих спортивных машинах регулярно выполняют полеты, находясь в вертикальном положении: по теории Бернулли, это должно было создать обратную подъемную силу, и самолет должен был бы упасть. С другой стороны, согласно объяснению по Ньютону, при установке правильного угла атаки (угла, образованного хордой крыла и направлением потока воздуха) в полет можно запустить даже вошедшие в поговорку амбарные ворота.

Кто же прав: Бернулли или Ньютон? К чести обоих физиков (ни один из них не занимался летательными аппаратами), следует сказать, что оба их закона не являются ошибочными, вопрос лишь звучит так: какой из них может быть применен к самолетам? Ответ: оба.

Давайте посмотрим, как на самом деле выглядит поток, обтекающий крыло. На следующей схеме представлена имитация воздушного потока в цифровой модели аэродинамической трубы.

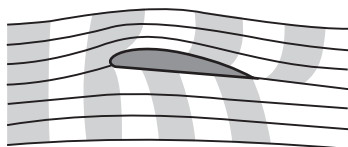

Что мы видим на данном изображении?

- «Воздушные пакеты» над крылом действительно становятся длиннее и уже. Это значит: их скорость повышается, давление снижается. Фактически это одна из причин возникновения подъемной силы. Очко в пользу Бернулли!
- Воздушные массы действительно перемещаются. Сначала — вверх (у «носа» крыла), но затем весь их объем опускается вниз. Следствием является то, что у этого действия есть противодействие — сила, толкающая крыло вверх. Очко в пользу Ньютона!
- Но — прежде всего: частицы воздуха, движущиеся в передней части крыла разными путями, сзади не соединяются снова. Нет никакой тайной договоренности между частицами,

напротив: воздух над крылом движется быстрее, чем под крылом, причем в большей степени, чем можно было ожидать от «кружного пути»! Действительно, скорость может при этом увеличиться вдвое.

То, что причина увеличения скорости воздушного потока у поверхности не связана с профилем крыла, можно увидеть, рассматривая имитации других полетных ситуаций — например, полет на вершине крыла или «летающих амбарных ворот».

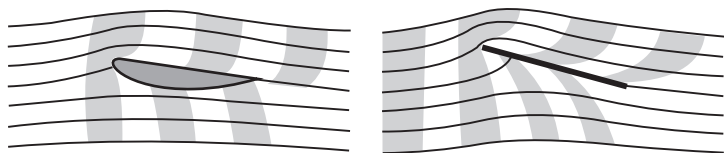

Именно при полном отсутствии профиля крыла видно: решающим фактором является угол атаки. Как он обеспечивает подъемную силу?

Лучше всего разделить воздушный поток на три части: нижнюю область воздуха, обтекающую крыло снизу (линии тока обозначены цифрой 3 на рисунке), среднюю область воздуха, которая попадает на носовую часть крыла и отклоняется (линии тока 2), и верхнюю область воздуха, которая вообще не имеет прямого контакта с крылом (линии тока 1).

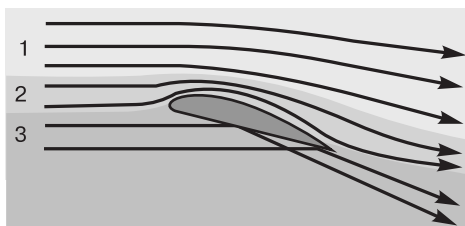

На воздух под крылом «действует» уже рассмотренный ранее закон Ньютона. Воздух отклоняется, а по принципу действия и противодействия крыло получает импульс движения вверх. Различия в давлении не играют здесь никакой роли.

Воздух, проходящий над крылом, мог бы, собственно говоря, остаться совсем без изменений. Но тогда над крылом, занимающим наклонное положение, образовалось бы разрежение — воздух сверху отклоняется книзу и при этом ускоряется, крыло одновременно «втягивается» и приобретает подъемную силу. Часто причиной такого «прилипания» воздуха к поверхности крыла считают эффект Коанда, суть которого в том, что потоки газов и жидкостей буквально приклеиваются к закругленным поверхностям — но здесь это сложное объяснение не используется.

Средняя область потока, т. е. область воздуха, попадающая непосредственно на носовую часть и проходящая очень близко от поверхности крыла, и есть сфера влияния закона Бернулли. Здесь частицы воздуха отклоняются от своей прямолинейной траектории и «зажимаются» между крылом и верхними воздушными слоями. Их область движения сужается, они ускоряются, давление уменьшается. Результатом является разрежение, создающее подъемную силу.

В целом можно считать эмпирическим правилом то, что воздух под крылом создает примерно одну треть подъемной силы, а воздух над крылом — две трети. Изогнутая форма крыла совсем не случайна — ее преимущество заключается прежде всего в том, что она в целом снижает сопротивление воздуха. Просто по сравнению с гладкой доской она обладает более благоприятными для потока характеристиками и препятствует возникновению турбулентностей, которые частично можно различить на профиле потока, обтекающего «амбарные ворота». Дело в том, что все вышесказанное работает только для так называемых «ламинарных», т. е. гладких и добропорядочных потоков. А турбулентности и вихри — это кошмар любого пилота.

Потоки относятся к наиболее сложным физическим явлениям, и поэтому мы лишь коснулись здесь законов аэродинамики, на самом деле они гораздо сложнее. И все же приведенное объяснение действует без необходимости объявления частиц воздуха разумными существами, которые должны дожидаться своих товарищей на конце крыла с другой стороны.

Все случайно?

или

В казино с компьютером в ботинке

В моей книге «Обольстить математикой» есть глава, посвященная рулетке. Там я объясняю, почему все рулеточные «системы», основанные на математическом анализе числовых рядов, обречены на провал. Хорошо тарированное колесо рулетки действительно выдает ряд случайных чисел, а квоты выплат рассчитаны таким образом, что у казино всегда есть небольшое преимущество. В частности, на основании прошлого, т. е. анализа ранее выпавших чисел, нельзя делать ставку на будущее. У рулетки памяти нет.

Итак, с помощью математики нельзя справиться с этой азартной игрой. Возможно, поможет физика. Разве нашим миром не управляют законы физики, достаточно хорошо всем известные? Разве нельзя, мало-мальски точно зная исходные условия, рассчитать траекторию шарика рулетки и таким образом определить, в каком секторе он остановится?

Эта тема захватила меня более 20 лет назад. В то время я работал над статьей о теории хаоса, и мне в руки попала книга американца Томаса Басса *The Eudaemonic Pie*, на немецком языке она вышла в свет под названием *Der Las Vegas Coup*, что значит «Удача в Лас-Вегасе». В ней Басс рассказывает историю о двух студентах, которые в 1970-х годах попытались, используя самодельные мини-компьютеры, спрятанные в обуви, опустошить казино в Лас-Вегасе. С помощью выключателей, которые они приводили в действие пальцами ног, и генераторов звуковых колебаний, закрепленных на теле в качестве датчиков сигналов, они хотели рассчитать бег шарика рулетки и затем поставить на правильное число. В конце концов, парни потерпели поражение:

элементы схем то и дело выходили из строя, следствием чего иногда были болезненные ожоги, и наконец, игроки-компьютерщики сдались (и стали впоследствии серьезными учеными, специалистами в новой области — теории хаоса).

Однако в результате нескольких успешных серий испытаний им удалось доказать, что система в принципе работает. После их попыток обыграть казино прошло 30 лет, в течение которых происходило бурное развитие компьютерной техники. Было бы странно, если где-нибудь в мире не нашлось бы подражателей, пытающихся повторить нечто подобное с помощью современных устройств. Разумеется, никто не стал бы распространяться об этом, так как в казино запрещено использовать какие бы то ни было технические средства, и к тому же никто не жаждет связываться с охраной американских игорных домов.

В 2005 г. при посредничестве математика и теоретика игры в рулетку Пьера Базье я познакомился с одной парочкой, которая действительно экспериментировала на Нижнем Рейне с такой электроникой, и как-то раз они предложили мне пойти с ними в казино — предложение, от которого я не мог отказаться. Вот история Сабины Лауэрбах и Маттиаса Зайделя, настоящие имена которых, разумеется, другие.

В тот раз они выбрали казино «Хоэнзибург» в городе Дортмунд. Уродливое здание постройки 1970-х годов, рулетки на столах в мрачном, выдержанном в коричневых тонах зале, вся мягкая мебель насквозь пропитана табачной вонью. В машине оба привели в готовность свою технику: в кармане у Маттиаса — карманный компьютер марки *Palm*, в который он при помощи выключателя в ботинке будет вводить данные. У Сабины Лауэрбах под гривой белокурых волос в ухе спрятан приемник, через который мини-компьютер сообщит ей прогноз результата. Оба прекращают все разговоры друг с другом, как только переступают порог казино, — никто не должен заметить, что они пришли вместе. Правда, они не делают ничего запрещенного, но своими устройствами нарушают правила, принятые в казино. А у казино есть эксклюзивное право, и оно могло бы запретить обоим вход в игорный зал. И тогда — прощайте, большие деньги, во всяком случае, в западной сети казино.

Вечер в дортмундском казино «Хоэнзибург» начинается скучно — ожиданием. В течение полутора часов оба с кажущим-

ся безразличием стоят у стола с рулеткой и лишь наблюдают. Но потом стройная высокая блондинка входит в игру, успевая опередить крупье и делая ставку при каждом броске — но всегда лишь после того, как шарик уже крутится на колесе. «21–4–4», — выкрикивает она за секунду до того, как крупье своим «Ставок больше нет!» объявляет, что с этого момента ставки делать нельзя. «21–4–4» — это значит, что в общей сложности она ставит девять жетонов: один на число 21 и по одному на четыре ближайших числа справа и слева от него в общем кругу чисел. Поскольку числа распределены по колесу рулетки весьма произвольно, даже опытный крупье в этот момент не успеет разложить жетоны на зеленом сукне. Главный в конце стола просто принимает ставку к сведению.

После первых неудач Сабина Лауэрбах начинает выигрывать. Не каждую игру, но примерно каждую третью, хотя при ее способе делать ставки статистически следовало бы рассчитывать на каждую четвертую игру (девять ее жетонов покрывают примерно одну четверть из 37 пронумерованных ячеек). «Дама работает, используя все трюки», — замечает крупье, когда Сабина Лауэрбах один раз перепутала положение двух жетонов. Однако мягкая насмешка была скорее признанием ее высокопрофессиональной игры.

Служащий казино, конечно, не подозревает, насколько он прав, — она делает ставки не в зависимости от желания и настроения, а согласно строгим командам, которые мини-компьютер Зайделя по беспроводной связи передает в ее наушник. Услышав два низких звука и один высокий, она знает, что это число 21 — компьютер рассчитал его на основе первых кругов, которые шарик прошел по рулетке. Потому-то Лауэрбах и делает ставку всегда так поздно, в тот момент, когда результат броска уже известен. Проблема заключается «лишь» в том, чтобы достаточно точно рассчитать сложную траекторию шарика.

Иногда за рулеточным столом возникает беспокойство: если два раза подряд выпадает одно и то же число или пять раз подряд черное, сюда устремляются игроки из всех уголков казино. Одни видят свой шанс в том, чтобы сделать ставку на только что увиденную «серию», другие — намеренно поставить как раз наоборот, так как известный «закон больших чисел» когда-то должен сработать на баланс. Это радует казино — ведь подтверждается

иллюзия, что укротить случай можно только путем так называемых «переворотов» в результате наблюдения за ходом игры.

Владельцы казино настолько уверены в том, что их рулетки действительно выдают случайные результаты, что разрешают делать ставки даже в тот момент, когда шарик находится в движении, т. е. когда все физические параметры, определяющие результат, уже predetermined. Это скорость шарика, или скорость, с которой колесо рулетки вращается в противоположном направлении, а также сила трения. Таким образом, с этого момента речь уже идет о строго детерминированном процессе, в который не вмешиваются случайности. Если точно известны все специфические особенности процесса, то можно определить результат, не так ли?

Но все не так просто. Движение шарика складывается из двух очень отличающихся друг от друга фаз. Сначала он спокойно и ровно крутится по краю рулетки. Это движение при хорошем замере можно очень точно рассчитать. Затем наступает «хаотическая» фаза. Она начинается, когда шарик уходит со своей траектории по верхнему краю колеса и попадает на один из «ромбов». «Ромбы» — специально сделанные неровности на колесах, которые заставляют шарик подскакивать и прыгать. В какой-то момент он попадает на позиции с числами и может перескочить еще через несколько полей. Хаотично — значит, хотя шарик и продолжает следовать законам физики, но мельчайшие различия в исходных данных, например, в угле, под которым он попадает на «ромб», являются причиной больших различий в результате. Никто не способен просчитать это в уме, прежде всего — в казино, где запрещены технические вспомогательные средства. Так шарик может попасть в любую из 37 числовых ячеек.

Но он делает это не с одинаковой вероятностью. Это, во всяком случае, утверждает математик Пьер Базье, на методе которого и основана техническая оснастка Маттиаса Зайделя и его подруги. В немецких казино Базье — известная личность: пожалуй, никто не знает механику рулетки и баллистику белого шарика так же хорошо, как он. В течение нескольких десятилетий он получает хорошие выигрыши при игре в рулетку то как «зевака», то прибегая к техническим вспомогательным средствам. У него уже было несколько контрактов по оказанию консультационных услуг казино, для которых он делал заключение о качестве колеса рулетки.

Многие пытались победить рулетку с помощью технических средств. Иногда путем манипуляции с игровым автоматом — например, когда состоящий в заговоре крупье подменял шарик из слоновой кости шариком с металлическим ядром, на который можно было воздействовать сильными магнитами. Но здесь речь идет о чистом наблюдении за броском шарика без какого-либо воздействия. В 1978 г. Пьер Базье приступил к технической реализации своих идей. Уже тогда существовали небольшие карманные компьютеры; современные аппаратные средства позволяют выполнять намного более сложные вычисления. В 1983 г. его метод наконец-то приобрел законченную форму, позволяющую делать надежные прогнозы. Базье направился в казино в Бад-Висзее, высокомерно сделал самую большую ставку — и выиграл 185 000 марок. «Безрассудство молодости», как он выразился впоследствии, привело к появлению сенсационного материала в мюнхенской вечерней газете *Abendzeitung* и запрету на посещение казино в Бад-Висзее. Сегодня баварские казино снова его пускают — если он не делает ставок, когда шарик уже вращается.

Суть его метода заключается прежде всего в прогнозе, на каком из «ромбов» шарик «рассеивается» и какая ячейка окажется в этот момент рядом. Поскольку до этого момента все движения происходят хаотично, можно сделать весьма точный прогноз, если значения измерений являются достаточно точными. В ботинке наблюдателя (который либо работает с сообщником, либо сам делает ставки) находится спрятанный выключатель. Несколькими щелчками носка ноги фиксируется скорость шарика и числового круга. Для этого замечают приметную точку у края барабана и щелкают каждый раз, когда он проходит через определенное место края. Первый щелчок: начало измерения. Второй щелчок: время одного оборота. Третий щелчок: время второго оборота. Оно меньше времени первого оборота — таким образом одновременно измерена сила торможения вращения.

Во время этой, скучной для стороннего наблюдателя, фазы измерений, состоящей примерно из 45 бросков шарика, кроме того, вводится информация, с каким из «ромбов» произошло первое столкновение шарика. Эти данные — основа для дальнейшего прогноза спрятанного в жилетке карманного компьютера. Потому что в реальной ситуации игры калькулятор не выполняет никаких сложных баллистических расчетов, а лишь выискивает из обчисли-

таннных ранее бросков тот, при котором у шарика была такая же скорость. После этого приводятся в соответствие все остальные данные, а также прогнозируются «ромбы столкновений» и число столкновений с «ромбами».

Но партнерша за столом не использует информацию о том, от какого «ромба» отскочит шарик, для нее лишь важно, в какой ячейке он остановится. Итак, речь идет о том, чтобы каким-либо образом предсказать вторую, хаотическую, фазу движения шарика. Для этого игрок уже заранее проанализировал сотни бросков на колесе одного и того же типа с одинаковым шариком и зафиксировал, где, в зависимости от числа столкновений, шарик наконец останавливался. При этом нельзя ждать точного прогноза — речь идет лишь о вероятностных распределениях. В случае неудачи происходит равномерное распределение по 37 полям, и прогноз невозможен. Но главный вывод Базье звучит так: этот разброс чаще всего распределяется не равномерно, а имеет минимум и максимум. Базье определил эти точки, и довольно точно, на колесе в казино «Хозэнзбург» с его двенадцатью «ромбами». Поскольку статистическое преимущество казино лежит в очень узком диапазоне, достаточно уже иметь небольшой шанс по сравнению с равномерным распределением результатов, чтобы ожидаемый проигрыш превратить в выигрыш.

Таким образом, компьютер Зайделя рассчитывает числовое поле с максимальной вероятностью попадания и сообщает этот прогноз с помощью звукового сигнала слуховому аппарату Сабины Лауэрбах. И потом — все надо делать очень быстро. Предсказание редко бывает точным, ведь прогноз — это не точный расчет, а лишь статистическая информация. Даже если он окажется точным после каждого 20-го броска, а не — как следовало бы ожидать при полной непредсказуемости — после каждого 37-го броска, у партнерши есть некое преимущество перед казино. Правда, ей придется считаться с продолжительными затруднениями и потребуется определенный запас финансов. Чтобы немного рассеять риск, она делает ставку не только на прогнозируемое число, но и на значения слева и справа от него, отсюда комбинация «21–4–4».

Сабина Лауэрбах в течение всего вечера делала ставки почти при каждом броске. Но вот ее друг покидает свою позицию за игорным слотом. Сигнал уходить. На парковке они подводят итог: выигрыш составил 240 евро. Это не ошеломляющий успех для

двоих за три часа, если к тому же учесть налоги и время на подготовку. 240 евро — не такая уж потеря и для казино. Но Маттиас Зайдель убежден: проведенное здесь время показало, что система работает, по крайней мере, в казино «Хоэнзибург». В следующий раз он хочет играть с более высокими ставками.

Победить рулетку — тяжелый труд. Каждый платит за обучение — в форме проигрышей вначале или платы за обучение у Базье или Зайделя в размере 3500 евро. При этом будущий игрок знакомится с тонкостями рулетки, с устройством специального радиоаппарата, учится следить за колесом и его особенностями, чтобы использовать это во время игры. «Если этим не владеешь, — говорит Базье, — вообще не следует себя утруждать».

65-летний маэстро играет лишь изредка, и то без специального устройства. Многолетняя тренировка отточила его взгляд настолько, что он и без компьютера не проигрывает казино. Он делает небольшие ставки, чтобы не возбуждать подозрений, но этих выигрышей, как он говорит, достаточно, чтобы писать книги. В книгах «Укрощение случая» (*Die Zähmung des Zufalls*) или «Анатомия бегущего шарика» (*Anatomie des Kugellaufs*) анализируется каждый аспект игры. Тем, кто хочет победить казино, используя карманный компьютер и радиоприбор, Базье дает совет, которому сам он следовал постоянно: «Всегда соблюдай одиннадцатую заповедь — не попадайся!».

Наука — это предсказание будущего

Что ждет нас завтра? Это один из самых первых вопросов, которые задавали себе люди. Возможность заглянуть в будущее, предсказать его хотя бы в общих чертах, невероятно важна для выживания. Прогнозы бывают разные, от очень краткосрочных («Когда я слышу определенный треск в подлеске, тут же через кусты прорывается саблезубый тигр») до весьма далекой перспективы («Какая будет погода завтра или на следующей неделе? Хватит ли собранного урожая, чтобы пережить суровую зиму? Встречу ли я свою половинку и будут ли у меня дети?»).

Кто преуспел в таких предсказаниях, имеет несомненное преимущество, а психолог Дэвид Гойер пошел дальше, придав этой интуитивной способности ранг ощущения, «предугадывания будущего». Кстати, Гойер проводит исследования посредством

музыки, он верит, что музыка захватывает нас еще и потому, что мы с ее помощью шутя тренируем это ощущение будущего. Музыка — это упорядоченный звук, развивающийся во времени, и, слушая ее, мы строим гипотезы о том, как развивается мелодия. Если ожидание оправдывается, мы чувствуем удовлетворение, а если нет — музыка нас разочаровывает (см. мою книгу «Ты слышишь? Почему все мы обладаем музыкальными способностями» (*Hast du Töne? Warum wir alle musikalisch sind*)).

Потребность узнать о будущем является истоком религии, суеверия (гороскопы!), но также и науки. Естественнонаучные выводы почти всегда соответствуют схеме «если — то»: если я смешаю эти три химических вещества, то в результате мощной реакции они взорвутся. Если я подвешу к стальной проволоке двойной груз, то она удлинится вдвое. Если инструменты в больнице не простерилизовать, то будут распространяться инфекции. Тот, кто может достаточно точно предсказывать будущее, становится известным и богатым. Что же касается неправильных прогнозов, то они должны быть максимально расплывчатыми или относиться к столь далекому будущему, что люди легко о них забудут в том случае, если они не сбудутся — высокооплачиваемые астрологи всегда говорят о том, что какие-либо важные политики в следующем году станут жертвой покушения, и лишь отдельные честные скептики напомним общественности через год об этих ошибочных пророчествах.

Из истории науки известно, что в первую очередь физику, а также ее ответвление — астрономию — на протяжении тысячелетий сопровождал успех в прогнозах: еще древние греки могли точно предсказывать движение светил. Для простого человека того времени это должно было граничить с магией: ученый с точностью до минуты знал, когда в следующем году произойдет солнечное затмение. Если даже глобальные явления можно рассчитать так точно, не значит ли это, что можно прогнозировать и менее значительные явления нашей повседневности, в конце концов, например, движения шарика рулетки или шаров, которые выигрывают во время субботних тиражей лото?

Большинство ученых XVIII–XIX вв. были убеждены, что весь мир вообще подобен точному часовому механизму, работающему по железным законам механики. Законы механики, в свою очередь, можно описать математически, используя так называемые

дифференциальные уравнения, а эти уравнения решить и тем самым точно предсказать историю мира. Такое механистическое представление об окружающем мире достигло кульминации в выводе, сформулированном французским математиком и астрономом Пьер-Симоном Лапласом в 1814 г.: «Мы можем рассматривать настоящее состояние Вселенной как следствие его прошлого и причину его будущего. Разум, которому в каждый определенный момент времени были бы известны все силы, приводящие природу в движение, и положение всех тел, из которых она состоит, будь он также достаточно обширен, чтобы подвергнуть эти данные анализу, смог бы объять единым законом движение величайших тел Вселенной и мельчайшего атома; для такого разума ничего не было бы неясного и будущее существовало бы в его глазах точно так же, как прошлое.».

Этот «разум» стал известен под названием «демон Лапласа», и, как и его коллега, «демон Максвелла» (см. с. 82), является продуктом воображения, к сожалению, не существующим в реальности. И это — по многим причинам. Весьма тривиальна такая отговорка: на самом деле никто с достаточной точностью не знает о современном состоянии Вселенной и не располагает соответствующей вычислительной мощностью, позволяющей рассчитать будущее. Благодаря физическим теориям XX в. возникли два принципиальных аргумента против демона Лапласа. Во-первых, согласно теории относительности, мы ввиду ограниченности скорости света можем получать информацию только о части пространства–времени, и всегда остаются области, скрытые от нас мраком (см. гл. 8). А во-вторых, квантовая теория, и в частности соотношение неопределенностей Гейзенберга, гласит, что мы не можем одновременно измерить местоположение и скорость частицы абсолютно точно.

Исследование хаоса совсем не обязательно должно обращаться к этим несколько эзотерическим и не являющимся наглядными для дилетанта областям физики — оно показывает, что и в мире, которым управляют только общеизвестные законы механики Ньютона, такие прогнозы вынуждены терпеть поражение. Существуют процессы, весьма чувствительные к нарушениям исходных условий. Малейшие изменения этих условий становятся причиной больших различий в результате. Рулетка — один из таких примеров: разброс шарика по «ромбам» зависит

от того, как шарик попадает в тот или иной «ромб», небольшое отличие угла удара — и шарик летит совсем в другом направлении. А ввиду того, что при любом расчете исходные условия известны лишь приблизительно, точный прогноз становится невозможным. Наиболее волнующим вопросом при игре в рулетку, занимающим любителей во всем мире, является вопрос о том, нельзя ли при помощи измерений и расчетов сделать хотя бы вероятный прогноз, обеспечивающий определенное преимущество в игре с казино?

Классическим примером физической системы, остро реагирующей на изменения начальных условий, является погода. Сегодня метеорологи отлично освоили краткосрочные прогнозы погоды, но как только речь идет о погоде на следующую неделю, прогноз напоминает игру в угадайку. В 1961 г. американский метеоролог Эдвард Лоренц экспериментировал с компьютерной моделью погоды, состоявшей из шести дифференциальных уравнений. Сначала он хотел слегка облегчить работу своему компьютеру и во второй раз просчитал модель, подставив вместо числа 0,506127 более короткое значение 0,506. Он изменил введенное значение совсем чуть-чуть и полагал, что и его результат совсем немного будет отличаться от первоначального расчета. Тем более велико было его удивление, когда компьютер рассчитал совершенно другую погоду! Это и есть хаос, точнее говоря, так называемый детерминистический хаос. Хотя речь идет об абсолютно детерминированных, т. е. predetermined правилах, процессах, исход неизвестен.

Для описания свойств динамической системы физики часто используют так называемое фазовое пространство. Это математическое пространство, иногда характеризующее множество измерений, а именно таким числом измерений, которое необходимо для полного описания системы. Возьмем, например, простой маятник: вместо того чтобы описывать траекторию движения груза маятника в обычном трехмерном пространстве, в фазовом пространстве отображают две величины: угол и скорость. Большого для описания маятника не требуется.

На схеме представлен случай незатухающего маятника, т. е. идеализированного случая, соответствующего отсутствию трения. Тогда кривая, которую маятник описывает в фазовом пространстве, будет иметь форму эллипса больших или меньших раз-

меров с небольшой амплитудой (1) и с соответственно большей, если маятник будет запущен с бóльшим размахом (2).

Но в реальности каждый маятник испытывает торможение. Пройдя нулевую точку, он никогда не достигает при следующем отклонении высоты, с которой стартовал. Поэтому реальная траектория в фазовом пространстве выглядит скорее как спираль, и когда-нибудь маятник остановится в нулевой точке.

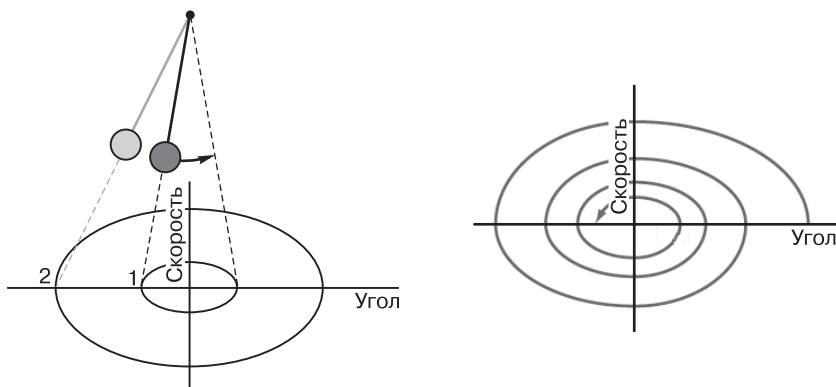

Нулевой точкой в этом случае называют «то, что притягивает само по себе», — равновесное состояние, к которому стремятся траектории независимо от того, где их начало.

Особое свойство любого фазового пространства: на фазовых траекториях, характеризующих каждую систему, нет точек пересечения. Это связано с тем, что траектории в фазовом пространстве полностью описывают поведение системы — если она находится в определенном состоянии, то ее развитие тем самым полностью детерминировано, она не может двигаться в двух разных направлениях. Пример маятника: если он отклоняется на определенный угол и при этом имеет определенную скорость, то может двигаться дальше только одним-единственным способом.

То, что «притягивает само по себе», в двумерном фазовом пространстве относительно скучно: оно может состоять из замкнутой кривой, например эллипса (маятник с незатухающими колебаниями), или же из точки, например нулевой точки в варианте с затуханием.

Но в фазовом пространстве более высоких измерений «то, что притягивает само по себе» может иметь совершенно иные формы. «То, что притягивает само по себе», найденное Эдвардом Лоренцем для его модели погоды и названное его именем, — сложная геометрическая форма и самый известный пример «странного притягивания».

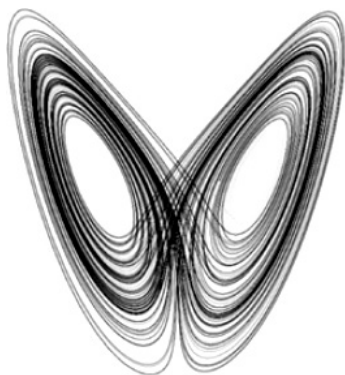

Такая система может долго находиться в состояниях, соответствующих кручению с левой стороны на относительно похожих траекториях, а затем внезапно переместиться на правый «фланг», и наоборот. Это зависит только от мельчайших изменений (флуктуаций) на траектории, а на практике — от реальных данных измерений. Поэтому и случилось так, что модель погоды Лоренца с округленными данными показала совершенно другие результаты.

Можно было бы возразить, что тогда надо всегда более точно определять исходные данные и не округлять эти значения. Но компьютеры производят расчеты только при определенном количестве знаков после запятой. Иногда компьютеры даже при одном и том же исходном значении выдают результаты со слишком большими различиями — компьютер, выполняя промежуточные расчеты, постоянно должен выполнять округления. Даже самым лучшим компьютерам придется постоянно бороться с хаосом.

Эдвард Лоренц ввел выражение «эффект бабочки» — взмах крыльев бабочки на Амазонке может повлиять на возникновение смерча в Карибском бассейне. Впрочем, это, конечно, метафора:

в то, что взмах крыльев бабочки на самом деле становится причиной таких страшных последствий, сегодня не верит никто.

Но метеорологи горячо оспаривают вопрос: существует ли принципиальная граница, за пределами которой нет возможности сделать достоверный, подробный прогноз погоды? Или же эффект бабочки будет проявляться до тех пор, пока у нас через несколько лет или десятилетий не появятся действительно качественные прогнозы на следующую неделю, на следующий месяц или даже на все лето?

На примере погоды можно также очень хорошо увидеть, что хаос уже давным-давно стал другим. Существуют стабильные метеорологические условия, не меняющиеся в течение нескольких дней. Целые регионы на Земле чрезвычайно скучны с точки зрения метеорологии. Вспомним области, расположенные в пустынях Сахеля: если там в жаркий солнечный день кто-нибудь скажет, что через три дня снова будет солнечно и жарко, то своим прогнозом он вызовет лишь зевоту. В Центральной Европе, где то полярный воздух, то теплые субтропические ветры, погода меняется значительно чаще, но и у нас большая область низкого давления может надолго установиться и определять погоду в течение нескольких дней. Тогда метеорологам проще, и даже незначительные отклонения в их моделях мало что меняют.

Если целью науки является предсказание будущего, какая польза от знания, что система является хаотичной и поэтому в принципе непредсказуемой? Споры вокруг теории хаоса около 20 лет назад не привели к сколько-нибудь ощутимым результатам. Даже зная, что и биржевые курсы следуют определенным хаотическим законам, вы не обретете условий для выигрышей. А о наступлении мирового финансового кризиса исследователям хаоса было известно так же мало, как и астрологам.

Теперь ваша очередь. Обратный маятник (с неподвижным стержнем) — чрезвычайно нестабильная вещь. Практически невозможно обеспечить устойчивое положение для такого маятника — при малейшем движении он опрокидывается.

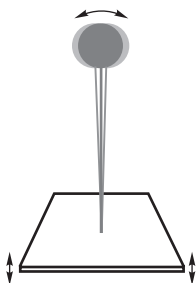

Если же закрепить его на плите, вибрирующей в вертикальном направлении, то вертикальное положение маятника можно стабилизировать. Как это работает? И как должна вибрировать плита (в сравнении с колебаниями маятника), чтобы все получилось?

Пьяный винодел,

или

Как лед может защитить от мороза?

Виноградари винодельческой деревушки в Тоскане после работы встречаются в маленькой местной трагтории. Весь день они занимались своими виноградниками, а поскольку мартовское солнце изрядно припекает, пришлось установить на полях оросительные системы. Молодое кьянти прошлогоднего урожая пользуется большим спросом, и некоторые уже и говорить-то могут с трудом. По телевизору над стойкой передают вечерние новости региона, и в сводках погоды метеоролог сообщает о ночных заморозках. Для Тосканы это чрезвычайная редкость, но такой мороз, бывало, здесь несколько раз уничтожал урожай. Когда виноградная лоза зацветает, она совсем беззащитна перед холодом.

— Водораспылители! — восклицает один из крестьян. — Если на влажные цветки подействует мороз, они погибли!

В помещении послышался ропот, почти все виноделы хватают свою одежду и устремляются наружу, прыгают на свои «веспы» или в малолитражные грузовики и едут домой, чтобы перекрыть воду — в надежде все-таки опередить ночные заморозки.

Только один из виноделов остается на месте — Луиджи, пожалуй, несколько перебрал кьянти, до него вообще не доходит смысл происходящего. Он сидит в углу и похрапывает. Даже после того, как другие позже возвращаются назад, они не могут его разбудить. К счастью, поздно вечером на своем «фиате» подъезжает жена Луиджи, заталкивает мужа в машину, отвозит его домой и укладывает в постель. А оросительные установки Луиджи на винограднике продолжают работать.

На следующее утро виноделы вынуждены признать, что их ночные усилия ни к чему не привели. Большая часть цветущих виноградников не выдержала внезапно нагрянувшего семиградусного мороза. Луиджи, опьянение которого после сна улетучилось, думает, что и его виноград стал жертвой мороза. Он отправляется на поле и видит, что лоза покрыта толстым ледяным панцирем. Каково же было его изумление, когда через несколько часов лед под действием солнечных лучей растаял и освободил цветки: они были в полной сохранности — и это у него одного во всей деревне! Возможно ли, чтобы лед защитил цветки от мороза?

Мороз высвобождает тепло

Сегодня для овощеводов и виноградарей стало обычной практикой защищать весной слоем льда чувствительные цветки своих растений от ночных заморозков. Искусство заключается в правильном выборе дозировки — если толщина ледяного панциря слишком велика, это, разумеется, плохо для цветков, под тяжестью льда могут обломиться даже целые ветки.

Но как лед вообще может греть? Во-первых, «сок» растений состоит не из чистой воды, замерзающей при нулевой температуре. Он содержит соли и сахар, и благодаря им его точка замерзания на несколько градусов ниже. Поэтому под слоем льда, температура которого не опускается ниже нуля, растение хорошо переносит холод.

Кроме того, лед очень плохо проводит тепло. Он может довольно долго не пропускать холод снаружи.

Но в течение длительного времени ледяной панцирь охлаждается, его температура снижается, а это означает медленную смерть для цветка. Если же орошение продолжается, то при этом действительно выделяется тепло.

Чтобы понять это, сначала рассмотрим обратный случай — что происходит при нагреве твердого вещества, которое сначала становится жидким, а затем газообразным. Примерно так выглядит диаграмма энергии и температуры:

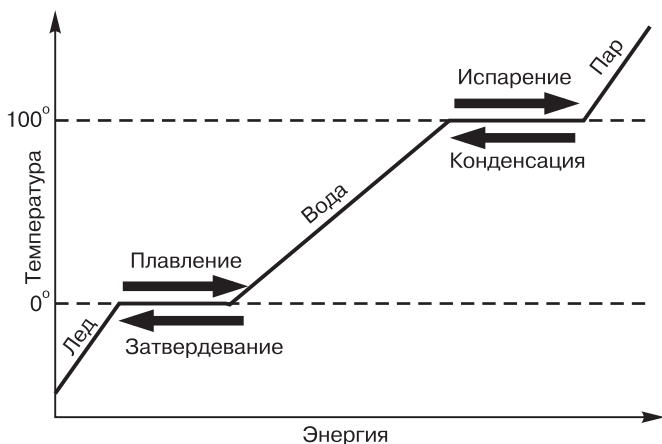

При температуре ниже $0\text{ }^{\circ}\text{C}$ вода находится в твердом состоянии — в форме льда. Если сообщать ему тепло, лед будет нагреваться все больше. При нулевой температуре он начинает плавиться. Но для процесса плавления требуется энергия, так как кристаллы льда со связанными атомами необходимо разбить. Поэтому температура водно-ледяной смеси по-прежнему равна нулю градусов до тех пор, пока не растает весь лед. Необходимую энергию (в джоулях) на грамм льда, или удельную теплоту плавления, можно очень точно выразить в цифрах — она составляет 333 Дж/г .

Вода нагревается при постоянной подаче тепла, но медленнее льда, так как она обладает более высокой теплоемкостью. При температуре $100\text{ }^{\circ}\text{C}$ происходит процесс, подобный плавлению (при температуре плавления): чтобы вода превратилась в пар, придется преодолевать силы, связывающие молекулы воды в жидком состоянии. Для создания такого перехода опять требуется определенная энергия. Удельная теплота кипения воды составляет 2257 Дж/г . Только после этого пар снова начинает нагреваться.

Закон сохранения энергии гласит: в случае обратного процесса, при каждом шаге, наоборот, высвобождается такая же энергия, которая была израсходована раньше в прямом процессе. Это касается процессов охлаждения в трех агрегатных состояниях,

а также конденсации (превращения пара в воду) и затвердевания (вода превращается в лед). Когда вода замерзает на цветках, она отдает энергию, не только связанную с разницей в окружающей температуре, но и экстра-порцию — так называемую теплоту затвердевания, или кристаллизации (равную по величине теплоте плавления). А это тепло — благо для цветка.

Винодел Луиджи подбирает такую дозировку орошения, чтобы оно продолжалось всю ночь. Благодаря этому вода все время превращается в лед, и непрерывно выделяется тепло затвердевания. В обратном случае существует опасность, что произойдет другой процесс — сублимация, т. е. прямое преобразование льда в водяной пар, минуя жидкую фазу. То, что это возможно, например, заметно на белье, вывешенном на морозе. Сначала оно замерзает и становится твердым, но после все же высыхает. А для процесса сублимации требуется энергия (а именно сумма энергии плавления и испарения), которую теряют в том числе и растения, поэтому они могут опасно охладиться.

Совершенно особый случай

До сих пор речь шла только о процессах, происходящих при нормальном давлении воздуха порядка 1 бар. Однако давление сильно влияет на свойства вещества. Поэтому физики составляют так называемые фазовые диаграммы, характеризующие состояние вещества при любой комбинации температуры и давления. Это как карта местности, разделенная на три зоны — твердую, жидкую и газообразную области. Границы между ними описывают переходы между агрегатными состояниями. Проведя горизонтальную линию при давлении 1 бар, получают известные переходы фаз при нормальном давлении. Так, для воды это нормальное давление, которое соответствует точке плавления при 0 °С и точке кипения при 100 °С.

На каждой фазовой диаграмме есть точка, в которой сходятся три «области». При такой температуре и таком давлении вещество может находиться во всех трех агрегатных состояниях. Вода имеет так называемую тройную точку при температуре, очень близкой к нулю, и при очень низком давлении примерно 0,006 бар.

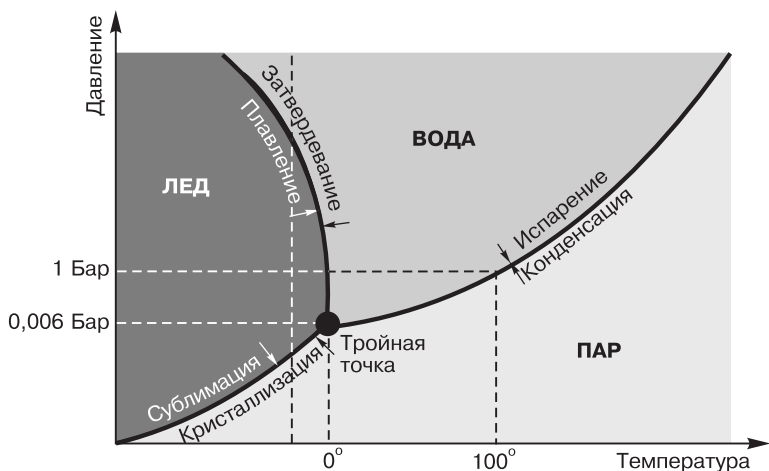

Невероятное свойство воды прослеживается вдоль вертикальной штриховой линии на фазовой диаграмме: при температурах ниже нуля при низком давлении есть область, в которой вода существует в виде пара. При повышении давления вода из пара сразу становится твердой, льдом, т. е. кристаллизуется. Но если давление еще увеличить, лед при той же температуре внезапно становится жидким! Это объясняется так называемой аномалией плотности воды. Почти все другие вещества имеют максимальную плотность в твердом состоянии, плотность жидкости меньше, а газ, разумеется, самый «легкий». С водой дело обстоит иначе: при нулевой температуре она (лед) плавится, при этом плотность вещества резко повышается, а при температуре 4° плотность достигает максимума, как это видно из рисунка на следующей странице.

Таким образом, при повышении давления молекулы льда стремятся к сближению в кристаллической решетке. Однако это невозможно, так как расстояния в такой решетке более или менее детерминированы. Но есть и более плотная альтернатива для данного вещества, а именно — жидкое состояние, вот почему под давлением лед становится жидким. На этом явлении основан, например, принцип катания на коньках.

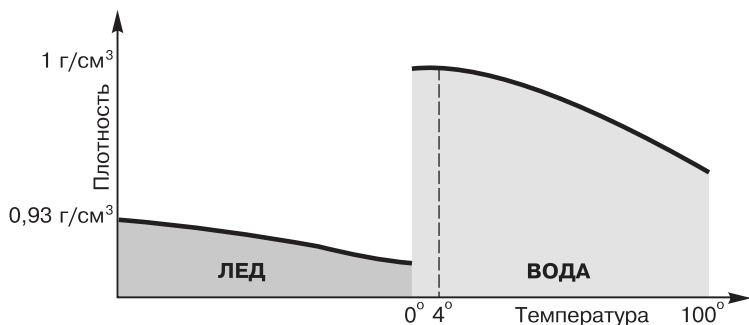

Причина такой аномалии воды заключается в том, что ее молекулы являются так называемыми диполями. Два атома водорода не просто подвешены непосредственно к атому кислорода, а скорее напоминают уши плюшевого медвежонка. Поскольку в атомах водорода преобладает положительный электрический заряд, а в атоме кислорода — отрицательный, это приводит к сильным электромагнитным силам притяжения между молекулами. В жидком состоянии, в котором они все свободно перемещаются, образуются очень плотные кластеры, более плотные, чем геометрические кристаллы льда.

Без этой аномалии воды — говорим без всякого преувеличения — жизнь на Земле была бы невозможна. При наших обычных температурах вода была бы вообще не жидкой, а газообразной, как тяжелая двуокись углерода.

Поскольку вода тяжелее льда, лед всегда плавает на поверхности; по этой причине, например, озера замерзают сверху вниз. Лишь очень редко они промерзают до дна. Это позволяет выживать живым существам на дне — если бы вода промерзала снизу вверх, жизнь бы исчезла. При таких обстоятельствах уж точно дело не дошло бы до появления человека.

Теперь ваша очередь. Если в очень холодный день выставить на улицу две одинаковые кастрюли — одну с горячей водой, а другую — с холодной, может случиться, что горячая вода замерзнет быстрее, чем холодная. Почему?

КУЛЬТ КВАНТОВ, или Самоубийство ради науки

Перед детективами предстает ужасная картина: в трехкомнатной квартире, вскрытой полицейскими дежурного наряда, лежат пять трупов: трое мужчин и две женщины. По-видимому, все убиты выстрелами в голову. Везде кровь.

Одна из соседок услышала выстрелы и вызвала полицию. Детективы начали работу с фиксации следов.

— Очень странная история, — говорит комиссар Хуфнагель своему шефу Детлефу Бенке. — Все пятеро мертвы, убиты выстрелами в голову. Никаких признаков удушения или других следов насилия. И мы нашли только одно оружие, этот смешной пистолет вон там, он был закреплен в техническом устройстве.

Бенке направляется в гостиную и осматривает странное оружие убийства. «Вальтер», 9 миллиметров, вставлен в механическое приспособление, активизирующее спусковое устройство, которое, в свою очередь, соединено с похожей на электронный прибор коробочкой с несколькими выключателями и цифровым дисплеем.

— Отсутствие применения силы, говорите? — спрашивает Бенке. — А дверь не выломана?

Хуфнагель качает головой.

— Что вы можете сказать о жертвах? — спрашивает Бенке.

— Пока немного. Между 25 и 45 годами, все с высшим образованием — физики, математики, философы и т. д. Ни у кого из них не было приводов в полицию, в картотеках преступников на них данных нет.

— Гм. Я бы не удивился тому, что пули в их головы были выпущены из этой адской машины, — бормочет Бенке. — Кто-нибудь знает, что это за устройство?

Хуфнагель растерянно пожимает плечами. Он не слишком хорошо разбирается в технике, как и его коллеги. На весь комиссариат — только одно подключение к Интернету. Эксперта по такой цифровой технике приходится запрашивать из ближайшего большого города, и так будет еще какое-то время.

Бенке ходит по гостиной взад и вперед. Может быть, это вообще не убийство, а коллективное самоубийство? Ведь были же такие сумасшедшие, которые уходили из жизни в надежде на лучшее. Он бросает взгляд на корешки книг, стоящих на полке. Кроме научно-фантастических романов, в основном — специальная литература по математике и физике. «Элегантная Вселенная», «Сумасшедший мир параллельных вселенных», «Мировоззренческие толкования квантовой теории». Никаких названий, позволивших бы сделать вывод о какой-нибудь деструктивной секте.

Погрузившись в свои мысли, он слышит подавленный резкий крик. Бенке поворачивается — в открытой двери квартиры стоит молодая женщина, спрятавшая лицо в ладони, и тихо плачет.

Бенке сразу же подходит к ней.

— Они это сделали. Они и в самом деле это сделали! — повторяет она, рыдая.

— Прежде всего войдите и присядьте, — пытается успокоить женщину Бенке. Он кладет руку ей на плечо и подталкивает к кухне, чтобы избавить от ужасного зрелища, а также для того, чтобы спокойно поговорить с ней.

— Бенке, отдел по расследованию убийств, — представляется он. Бенке ненавидит ситуации, в которых он должен изображать бесстрастного служителя порядка, в то время как для его собеседника рухнул мир. — Скажите, кто вы и в каких отношениях состояли с жертвами?

— Фишер, Марина Фишер, — говорит женщина, немного успокоившись. На вид ей лет 25. — Я сестра Кристиана Фишера, которому принадлежит эта квартира. Или принадлежала. — Она не может сдержать новый поток слез.

— Вы сказали что-то, похожее на «Они сделали это». Кто что сделал? — тихо спрашивает Бенке, при этом старается говорить как можно менее официальным тоном.

— Кристиан был физиком, — говорит Марина Фишер, немного успокоившись. — Он занимался философскими проблемами квантовой теории. Сама я изучала германистику, а во всей этой ерунде мало что понимаю, но, судя по всему, физикам все еще трудно интерпретировать следствия квантовой теории. Кристиан как-то рассказал мне историю о коте Шрёдингера — речь идет о том, что кот, сидящий в ящике, и жив, и мертв одновременно до тех пор, пока ящик закрыт.

— Гм, — ворчит Бенке. В школе физика не была его любимым предметом, и сейчас он не намерен заниматься ею — пока это, конечно, не понадобится для раскрытия какого-либо преступления.

— Посмотрим, получится ли у меня, — продолжает женщина, не смущаясь равнодушием Бенке. — В коробке находится аппаратура, в которой распадается атом — или не распадается; шансы на то, что это произойдет в ближайший час, 50 : 50. Распад атома регистрируется счетчиком Гейгера, а тот, в свою очередь, через электронное реле приводит в действие молоток, разбивающий колбу с синильной кислотой — кошка погибает на месте.

Пусть говорит, думает Бенке, даже если это не имеет отношения к данному случаю. Он уже не раз общался с людьми, находящимися в состоянии шока.

— Продолжайте. Позвольте предложить вам чай?

— Да, конечно, — говорит женщина. Видно, что ей трудно вспоминать физическую терминологию, которой брат пичкал ее. — Но ведь атом — это квантово-механическая система или что-то в этом роде, он распадается и одновременно не распадается, оба состояния каким-то образом совмещаются. И лишь когда за ним кто-нибудь наблюдает, он сохраняет одно из состояний. А это значит: пока никто не открывает коробку, атом распадается и не распадается, колба цела и разбита, кошка жива и мертва одновременно. Только если мы заглянем в коробку, ее состояние становится однозначным.

— Что за чепуха, — вырывается у Бенке.

— Да, — теперь на лице Марины Фишер даже появляется улыбка. — Конечно, никто никогда на самом деле этому не верил, но квантовая теория, пожалуй, наиболее проверенная физическая теория вообще, да и в истории надо же как-то разобраться. То, что я описала — классическая «копенгагенская» интерпретация,

толкование квантовой механики, сформулированное Н. Бором и В. Гейзенбергом в Копенгагене в 1927 г. Однако есть и другие, альтернативные объяснения, одно из них — так называемая теория параллельных миров некоего Хью Эверетта.

Бенке вспоминает, что видел это имя на одном из книжных корешков.

— Согласно этой теории, суперпозиции состояний не существует, но при каждом квантовом событии мир расщепляется на два мира, один — в котором атом распадается и кошка умирает, второй — в котором атом остается целым и кошка жива, — повторяет слова брата Марина.

— Звучит, прямо скажем, чрезвычайно странно, — ворчит Бенке. Неужели весь этот бред действительно как-то связан с гибелью физиков? В конце концов, речь здесь идет не о гипотетическом мертвом существе на четырех лапах, а об абсолютно реальных человеческих трупах, которыми заинтересуются вся средства массовой информации. А уж они-то не захотят услышать от него историю о кошке Шмидта, или как там ее.

— Вы полагаете, что эти теории как-то связаны с тем, что сегодня произошло в этой квартире? — задает вопрос Бенке.

— Ну конечно, — отвечает Фишер, — я сейчас подойду к этому. Большинство физиков исходят из того, что невозможно решить, является ли правильным классическое толкование этой истории, т. е. толкование кошки с суперпозицией состояний, или же справедлива теория параллельных миров. Но однажды мой брат прочитал статью некоего Макса Тегмарка, шведского физика, утверждающего, что теорию параллельных миров легко проверить, некоторые ученые даже полагают, что она гарантирует бессмертие!

При слове «бессмертие» Бенке настораживается. Это отчетливо напоминает секту, воздействующую на психику, а жертвы таким жестоким способом узнали, что они смертны. Он вопросительно смотрит на сестру физика.

Марина Фишер делает глоток горячего чая.

— Надо стать котом, — постоянно повторял Кристиан.

Как она представляет себе эксперимент? Если классическая интерпретация верна, то кошка погибнет в половине случаев. Если же права теория параллельных миров, то кошка выживет субъективно в любом случае — если кошка вообще существует.

— Теперь вы меня потеряли, — задумчиво говорит Бенке, начиная прокручивать в уме всю историю.

— Этот Тегмарк изобрел так называемую машину квантового суицида, Кристиан назвал ее машиной КС. Она состоит из пистолета, спусковой механизм которого соединен с электронным устройством. Сразу же после нажатия кнопки дистанционного управления квантовая машина измеряет спин любого фотона. Сейчас вам не надо в это вникать, но у спина может быть два направления, правое и левое, оба одинаково вероятны. Если направление спина правое, машина издает лишь звук щелчка, если же левое — срабатывает пусковое устройство, и пистолет выпускает пулю.

— Это значит, что примерно в половине случаев произойдет выстрел? Практически как в «русской рулетке», но только шансов выжить здесь намного меньше? — спрашивает Бенке. Постепенно беседа переходит на территорию, где он чувствует себя, как дома.

— Точно, — говорит Фишер. — Если вы будете тестировать машину и вам повезет, то, возможно, она щелкнет раза два-три, но в какой-то момент точно выстрелит. Вероятность того, что она не выстрелит десять раз, меньше одной тысячной! Но вспомните теорию параллельных миров: каждый раз, когда вы оттягиваете курок, квантовый измеритель расщепляет мир на два, затем на четыре, восемь и так далее миров — а последовательность щелчков и выстрелов показывает, в каком из множества параллельных миров вы оказались.

— Для меня это звучит все еще хитроумно: результат-то все равно будет один и тот же, — недовольно ворчит Бенке.

— Но не в том случае, если вы сядете перед машиной и направите оружие на свою голову, — говорит женщина. — При взводе курка вы всегда слышите только щелчок. Потому что в параллельном мире вы сразу будете убиты и вообще ничего не услышите. Представьте себе, что вы проделаете это десять раз — и после этого окажетесь в том самом параллельном мире из 1024 вселенных, где вы десять раз слышали щелчок! Все ваши остальные варианты мертвы, в них нет осознания ситуации. А интерпретация моего брата, по крайней мере, была такова, что квантовая теория в принципе создает бессмертие.

— И он сделал из этого культ? — спрашивает Бенке, который теперь осторожно снова хотел бы вернуться к страшным событиям дня.

— Культ? Я бы не сказала. Но он говорил об этом с несколькими друзьями. Они часто встречались и обсуждали новейшие научные работы. Макс — философ, Ольга — математик, Свантье — специалист в области теоретической физики. А Геро — физик-экспериментатор, отвечающий за опытное оборудование в лаборатории. Именно у Геро возникла идея создания машины КС.

— И вы знали об этом? — спрашивает Бенке, на этот раз более резко.

Марина смотрит ему в глаза и понимает, о чем думает в этот момент комиссар.

— Вы считаете, что я должна была пойти в полицию? Но я не знала, что у них это всерьез, — рыдает она. — А за последние три недели Кристиан вообще не давал о себе знать. Я если и видела брата, то всегда в обществе его четверых друзей, даже в столовой они всегда сидели вместе и шушукались. Но того, что они и на самом деле готовы к такому ...

В этот момент в кухню входит Хуфнагель.

— Шеф! Около компьютера мы нашли письмо. Думаю, это своего рода признание.

Бенке берет бумагу. Белый, распечатанный на компьютере лист формата А4 с коротким текстом. С личными подписями пяти жертв — скоро графолог займется идентификацией их подписей. Бенке читает.

Мы приносим свои искренние извинения за неудобства, которые вам доставляем, и за горе, причиненное нашим друзьям и родным. Если вы нашли это письмо, значит, случилось то, что могло произойти с 99,9-процентной вероятностью: нас всех нет в живых. Каждый из нас испытал на себе машину КС максимум десять раз, с вероятностью попадания 50 процентов.

Но мы — убежденные сторонники теории параллельных миров. Существует множество вселенных — в каких-то умрут лишь четверо из нас, а один останется в живых, в других не станет одного, двоих или троих. Каждый из нас будет где-то продолжать жить, причем не в одной вселенной.

А есть и мир, в котором все мы останемся в живых. В этом мире мы расскажем свою историю, которую записали на видео. И, по крайней мере, там наступит конец копенгагенского толкования и для всех однозначно будет доказана теория параллельных миров — кроме нескольких неисправимых, которые скорее поверят в совершенно невероятный случай, шансы которого 1 к 2^{50} , или 1:1 000 000 000 000 000 000. Этот научный прорыв стоил свеч — вместе с доказательством того, что люди действительно могут стать бессмертными. Мы приветствуем оставшихся из другого мира, в котором по-прежнему связаны с вами.

Бенке откладывает записку в сторону. Марина Фишер лишь продолжает качать головой. Ее печаль сменяется чувством ярости. Она сильно стучит кулаком по столу.

— Что за беспредельный эгоизм! — восклицает она. — Пусть теория правильная, но думали ли эти пятеро когда-нибудь о том, что даже если они все в каком-то мире и выживут, то сделают несчастными миллиарды людей в миллиардах других миров? Как можно быть такими слепцами!

Теперь и Бенке качает головой. До сих пор он считал физику рациональной наукой, которая очень точно и доказуемо занимается делами мира — *этого* мира. А в этом мире оказалось сейчас пять реальных трупов.

— Хуфнагель! — кричит он. — Пакуйте ваш реквизит. Я думаю, это не случай для отдела по расследованию убийств.

Что такое «наблюдатель»?

Добро пожаловать в странный мир — мир квантовой теории. Как уже было упомянуто выше, она относится к самым доказуемым теориям физики, но одновременно является наименее понятной. «Закрывать рот и вычислять», — вот ответ многих профессоров на вопросы студентов о том, что же эти законы *означают* в действительности. Но, разумеется, и физики задумывались над этим, и две из наиболее известных интерпретаций были упомянуты в нашей истории, причем обе они оставляют у дилетанта недобрые чувства.

Лучше всего законы квантовой физики можно пояснить на классическом мысленном эксперименте, названном читателями журнала *Physics World* в 2002 г. самым красивым доказательством всех времен: это так называемый эксперимент с двумя прорезями. Речь в нем идет о том, как следует рассматривать свет — как волну или как частицы (вероятно, вы уже знаете ответ: свет — это и то, и другое!)

Источник света (света одного цвета, т. е. света совершенно определенной длины волны) находится перед непрозрачным экраном с двумя прорезями. Позади него на некотором расстоянии находится проекционный экран. Какое изображение появится на нем?

Сначала рассмотрим свет как движущиеся частицы: источник света — своего рода пулемет, из которого фотоны, т. е. частицы света, вылетают в разных направлениях. Тогда на экране должны были бы появиться две светлые полосы.

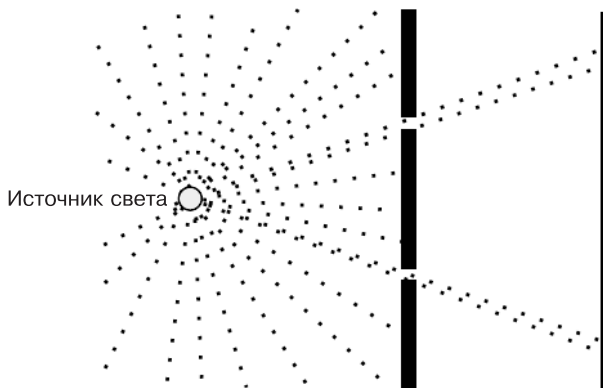

Если же рассматривать свет как волну, то мы имеем дело с феноменом, о котором узнали в гл. 7. Отдельные гребни волн совмещаются подобно волнам воды, сталкивающимся на поверхности пруда: при совмещении двух гребней возникает гребень высотой вдвое больше. При совмещении двух впадин возникает впадина глубиной вдвое больше. Но если гребень совмещается со впадиной, обе волны взаимно уничтожаются. Это называется интерференцией.

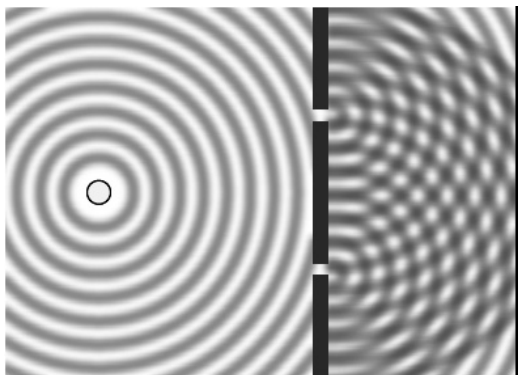

Как и в случае со звуковыми волнами, видно, что за непрозрачным экраном каждая щель становится словно новым источником света — возникают так называемые вторичные волны. Они взаимодействуют друг с другом (интерferируют), и в результате на экране появляется рисунок в виде полос — с очень яркой полосой в центре (где, собственно говоря, вообще нет прямого доступа для частиц света) и все более ослабевающими светлыми полосами слева и справа.

Итак, это очевидная победа волновой модели. Можно ли объяснить такой рисунок с помощью пулемета, выстреливающего частицами? Пожалуй, нет.

Но частицы снова выходят на сцену, если мысленно уменьшать интенсивность источника света, т. е. непрерывно сокращать количество вылетающих за определенное время частиц. И тогда на экране соответствующей чувствительности действительно можно различить отдельные световые пятна — точки попадания отдельных фотонов! Это, в свою очередь, невозможно объяснить волновой теорией — здесь уже действует корпускулярная модель.

Если же таким способом направить на двойную прорезь достаточно большое число частиц, то в этом случае снова появится знакомый полосатый рисунок. Частицы света ведут себя, как волны. Они интерferируют с другими частицами света. Что следует себе при этом представить, не совсем ясно, во всяком случае, незаряженные частицы при столкновении не уничтожают друг друга.

Но что такое — интерferируют «с другими частицами»? «Пулемет» можно настроить так, что он будет выдавать одиночные фотоны. В какой-то момент в пути останется лишь одна «пуля» —

и, тем не менее, снова появится полосатый рисунок. Это можно интерпретировать только так: частица интерферирует *сама с собой!*

Однако что это значит? Прошел ли фотон через нижнюю или верхнюю прорезь? Мы не знаем. Но можем с определенной уверенностью сказать: он прошел через обе прорези и тем самым повлиял на свою собственную траекторию. Для каждой из прорезей вероятность прохождения фотона была 50 на 50 (или, как говорят, «фифти-фифти»), но, поскольку никто за этим не наблюдал, невозможно и зафиксировать, через какую щель в действительности пролетел данный фотон.

Какое-то время этот странный дуализм волн и частиц пытались объяснить тем, что частица, так сказать, «скачет верхом» на волне, но это толкование было отвергнуто. Нет, квантовая теория заявляет совершенно недвусмысленно: нельзя представлять себе элементарные частицы как пули или теннисные мячи. Они однозначно определяются так называемой волновой функцией, а она указывает на определенные вероятности их местонахождения — но частицы *нет* ни в одном из этих мест, пока там не произведено измерение. Только если ее экспериментально зафиксировать — в данном случае это значит поставить на ее пути экран для наблюдения — вероятностная картина разрушается, и частица занимает определенное место. Появляется световая точка.

То, что этот странный дуализм волн и частиц существует в отношении света, т. е. для фотонов — частиц, не обладающих массой, когда они покоятся, — можно еще принять. Но на самом деле этим свойством обладают все элементарные частицы, даже те, из которых состоит материя. В 1961 г. реальный эксперимент с двумя щелями был проведен на электронах, которые также показали характерную картину интерференции. А несколько лет назад через двойную прорезь пропустили сложные молекулы, так называемые фуллерены, состоящие из 120 атомов углерода. И здесь тот же результат: интерференция.

Но это значит, что любая частица вещества имеет волновые свойства. До какой степени можно увеличивать объекты, которые запускаются через двойную прорезь, чтобы наблюдать интерференцию? Получается ли это и с вирусами? Бактериями? Кошками? Людьюми?

Другой похожий вопрос: почему исчезает волновая функция? Каково значение «наблюдения»? Некоторые сторонники копенга-

генской трактовки интерпретировали это так, будто бы измерение должно быть проведено ответственным существом. Против этого представления направлен мысленный эксперимент Эрвина Шрёдингера с котом, предложенный им в 1935 г. В закрытый ящик помещен кот и механизм с радиоактивным ядром и емкостью с ядовитым газом. Если ядро распадается, емкость с газом открывается, и кот умирает. Вероятность распада ядро — 50% (1:2). Вся соль этой истории заключается в том, что Шрёдингер связал событие в мире квантов — распадающийся атом — с событием нашей повседневной жизни.

Вопрос, сформулированный Шрёдингером в виде парадокса, звучит так: из чего состоит «наблюдение», разрушающее волновую функцию? Это так же, как в старой дзен-буддистской загадке: если в лесу упадет дерево, и вокруг никого нет, раздастся ли треск?

Представление о том, что на самом деле требуется разумное существо, выполняющее измерения, приводит к весьма абсурдным выводам. Физик Джон Стюарт Белл писал в 1990 г.: «Что точно характеризует физические системы, играющие роль "измерителя"? Дожидалась ли волновая функция мира в течение тысячелетий появления одноклеточного живого существа? Или же ей пришлось ждать — несколько дольше — квалифицированной системы со степенью доктора наук?».

Если у двойной прорези установить измерительную аппаратуру, регистрирующую каждую проходящую через нее частицу, то рисунок на проекционном экране уже не будет представлять собой интерференционные полосы, а будет состоять только из двух полос, которые мы приписали «модели пулемета». Частицы, так сказать, замечают, что их измеряют, и решают двигаться через одну прорезь, суперпозиция обоих состояний уже невозможна. Но это происходит независимо от того, присутствует ли при этом наблюдатель в образе человека или нет. Это происходит и в том случае, если покинуть лабораторию и лишь потом посмотреть результат.

Разрушает волновую функцию, согласно преобладающей в настоящее время интерпретации, не присутствие наблюдателя, а взаимодействие с другими физическими системами, но измерение невозможно без такого взаимодействия. В случае с котом Шрёдингера это взаимодействие происходит уже в тот момент, когда счетчик Гейгера регистрирует распад атома. Человек, от-

крывающий крышку коробки, тогда уже не нужен для того, чтобы убить кошку.

И чем больше физический объект, тем труднее воспрепятствовать взаимодействию с окружением. Поэтому ни один физик не сможет запустить целую кошку одновременно через две прорези.

Но это не означает полного примирения всех физиков с таким толкованием. Существует и фракция сторонников теории параллельных миров. Носит ли вообще вопрос о том, как интерпретировать квантовую теорию, научный характер; можно ли вообще обосновать экспериментально различные толкования — физики горячо спорят на эти темы и в настоящее время. Если параллельные миры в принципе отделены от нас так, что мы никогда не сможем получить о них информацию, имеет ли вообще их существование научное значение? И что же тогда для нас означает, вывод о том, что «они есть»?

В этой связи следует рассмотреть мысленный эксперимент квантового суицида, предложенный Максом Тегмарком в 1997 году. В соответствующей статье Тегмарк писал, что разница между копенгагенской интерпретацией и теорией параллельных миров, в конце концов, дело вкуса, так как ни то, ни другое не получило пока экспериментальных подтверждений — во всяком случае объективных. Несомненно, профессор Тегмарк не допускал того, что когда-нибудь кто-то из его восторженных почитателей действительно попытается, прекратив свое существование в нашем мире, попасть в один из параллельных миров.

Теперь ваша очередь. Согласно статистике, из 1000 родившихся сегодня младенцев через 80 лет остается лишь половина, а это значит, что за 80 лет произойдет распад половины атомов. Что можно сказать об этих двух «процессах распада»? Вот три ответа на выбор:

- а) сохранившееся в процентном отношении число людей и атомов в любой момент примерно одинаково;
- б) в первые 80 лет сохранившихся людей больше, чем атомов, затем ситуация становится обратной;
- в) в первые 80 лет сохранившихся атомов больше, чем людей, затем ситуация становится обратной.

Двенадцать главных, или Основные физические формулы

Можно много лет заниматься изучением физики и при этом постоянно узнавать новые уравнения — но как понять, какие из них самые важные? Есть несколько формул, которые встречаются снова и снова, и я выбрал из них, на мой взгляд, основные.

1. Равномерное движение

$$v = \frac{s}{t}$$

(v — скорость; s — путь; t — время).

Движение с постоянной скоростью — это «естественная» форма движения всех объектов, если на них не воздействует сила. Как и все нижеследующие уравнения, это уравнение также можно преобразовать и, например, рассчитать пройденный путь, зная скорость и время.

2. Ускоренное движение

$$s = v_0 t + \frac{1}{2} a \cdot t^2$$

(s — путь; v_0 — начальная скорость; a — ускорение; t — время).

Движение с равномерным ускорением происходит, если на тело все время действует постоянная сила, например если оно без

трения совершает падение в гравитационном поле Земли. С помощью уравнения можно, например, рассчитать, какой путь это тело пройдет за три секунды (при $v_0 = 0$).

3. 2-й закон Ньютона

$$F = m \cdot a$$

(F — сила; m — масса; a — ускорение).

Это, вероятно, важнейший закон классической механики: сила, действующая на массу, приводит к ускоренному движению. Данное уравнение — математическое выражение 2-го закона Ньютона.

Какую силу нужно приложить, чтобы автомобилю массой одна тонна за десять секунд сообщить скорость 100 км/ч?

4. Работа

$$W = F \cdot s$$

(W — работа; F — сила; s — путь).

Работа — это сила, умноженная на путь. Классический пример: массу поднимают на определенную высоту и при этом постоянно совершают работу, направленную против силы тяжести. Тогда для того, чтобы поднять массу на высоту вдвое большую, разумеется, понадобится удвоить силу. Если пренебречь силами трения, при перемещении массы из точки А в точку В на одной и той же высоте работа не совершается!

5. Потенциальная и кинетическая энергии

$$E_{\text{пот}} = m \cdot g \cdot h$$

$$E_{\text{кин}} = \frac{1}{2} m \cdot v^2$$

(m — масса; g — ускорение свободного падения вблизи Земли; h — высота; v — скорость).

Энергия — это, так сказать, «возможная работа», связанная с массой тела. Величина энергии определяется совершенной рабо-

той. Таким образом, если масса поднята на определенную высоту h , то ее потенциальная энергия mgh в точности соответствует работе против силы тяжести по поднятию тела (силу, необходимую для этого, можно выразить и с помощью уравнения в п. 3 в виде $F = m \cdot g$). Если же масса упадет с высоты h , то точно такая же энергия, как та, что была затрачена при поднятии тела на высоту, выделится, когда, например, эта масса упадет кому-нибудь на голову, и это уже будет энергия движения.

6. Гравитация

$$F = \frac{G \cdot m_1 \cdot m_2}{r^2}$$

(F — сила; m_1 и m_2 — две массы; r — расстояние между ними; G — гравитационная постоянная).

Гравитация нам известна главным образом как сила земного притяжения, но Ньютон установил, что две любые массы притягивают друг друга. Таким образом, каждое тело во Вселенной «чувствует» другое тело — правда, сила притяжения быстро ослабевает с увеличением расстояния: при увеличении расстояния в два раза она уменьшается в четыре раза. Выражаясь языком математики: сила тяготения уменьшается «пропорционально квадрату расстояния».

7. Электрическое сопротивление

Формулы расчета сопротивления сложной электрической цепи:

$$R_{\text{посл}} = R_1 + \dots + R_n,$$

$$\frac{1}{R_{\text{пар}}} = \frac{1}{R_1} + \frac{1}{R_2} + \dots + \frac{1}{R_n}$$

(R_1, R_2, \dots, R_n — электрические сопротивления; $R_{\text{посл}}$ — суммарное сопротивление при последовательном включении проводников; $R_{\text{пар}}$ — суммарное сопротивление при параллельном включении проводников).

8. Закон Ома

$$U = R \cdot I$$

(U — напряжение на участке цепи; R — сопротивление; I — сила тока).

Основная формула электротехники: она позволяет рассчитать, каким должно быть напряжение, чтобы получить определенную силу тока или любую из трех величин, если две другие известны.

9. Электрическая мощность

$$P = U \cdot I = \frac{U^2}{R} = I^2 \cdot R$$

(P — мощность; U — напряжение; R — сопротивление; I — сила тока).

Эта формула применяется в том случае, если нужно рассчитать мощность, выделяемую на сопротивлении за счет работы, совершаемой током. Мощность — это работа в единицу времени, измеряется в ваттах (Вт), поэтому работа равна мощности, умноженной на время, единицы измерения работы тока — ватт · секунда (Вт · с) или киловатт · час (кВт · ч).

10. Преобразования Лоренца

$$\begin{aligned}x' &= \gamma(x - \mathbf{v} \cdot t) \\t' &= \gamma\left(t - \frac{\mathbf{v}}{c^2} \cdot x\right) \\ \gamma &= \frac{1}{\sqrt{1 - \mathbf{v}^2/c^2}}\end{aligned}$$

(\mathbf{v} — скорость; t, t' — время и x, x' — координаты в двух системах отсчета, движущихся относительно друг друга со скоростью \mathbf{v} ; c — скорость света; γ — фактор Лоренца).

Эти уравнения необходимо применять, если тела движутся с высокой скоростью (близкой к скорости света). Тогда происходят странные вещи, скорости уже нельзя просто суммировать, время растягивается, длины сокращаются. Соответствующие расчеты выполняются при помощи преобразований Лоренца (см. гл. 8).

11. Уравнение Эйнштейна

$$E = m \cdot c^2$$

(E — энергия; m — масса; c — скорость света).

Знаменитая формула Альберта Эйнштейна, полученная им в 1905 г., гласит, что масса и энергия, в принципе, одно и то же: например, масса Солнца преобразуется в энергию излучения, причем масса и энергия отличаются лишь постоянным множителем c^2 .

12. Соотношение неопределенностей Гейзенберга

$$\Delta x \cdot \Delta p \geq \frac{h}{2\pi}$$

(Δx — неопределенность местоположения частицы; Δp — неопределенность импульса частицы; h — постоянная Планка, весьма малая величина).

Соотношение неопределенностей в квантовой механике — фундаментальное неравенство, устанавливающее предел точности одновременного определения пары характеризующих систему квантовых параметров (например, координаты и импульса, тока и напряжения, электрического и магнитного поля). Оно гла-

сит, что произведение в левой части всегда больше некоторого очень малого постоянного значения. Это значит, что если необходимо достаточно точно измерить, к примеру, местоположение частицы (с точностью до малой величины Δx), то при измерении импульса возникает соответствующая неопределенность Δp , которая определяется из соотношения Гейзенберга. Абсолютная точность при измерении обеих этих величин принципиально недостижима.

Принцип неопределённости, открытый Вернером Гейзенбергом в 1927 г., является одним из краеугольных камней квантовой механики.

Решения

Детальные вычисления по отдельным вопросам можно найти на сайте www.droesser.net/physikverfuehrer!

Страница 20

В целях упрощения предположим, что масса небольшого айсберга составляет 1000 т. Тогда его объем будет равен 1111 м^3 . Он вытесняет массу морской воды, равную 1000 т, а ее объем составляет 980 м^3 . Следовательно, 131 кубометр выступает из воды, что составляет одну девятую — одну восьмую часть айсберга. В реальности значение может колебаться: прежде всего плотность льда будет ниже, если в айсберге содержатся воздушные включения.

Страница 34

Перемещение рывками, на стуле смещает центр тяжести системы «человек–стул». Поскольку центр тяжести стремится сохранить свою позицию в пространстве, положение стула при каждом движении стало бы незначительно меняться. Этому препятствует трение покоя между стулом и полом. Оно преодолевается только при очень мощном импульсе, и стул слегка продвигается. Сильные рывки в одном направлении и мягкие движения в противоположном создают продвижение вперед. Или — иными словами: трение покоя — это действующая снаружи сила, способствующая движению!

Страница 42

Можно рассматривать песочные часы как «черный ящик» — замкнутую систему, масса которой не меняется в процессе эксперимента. Поэтому в обоих случаях действует одинаковая сила, и весы сохраняют горизонтальное положение. Но при этом не принимаются во внимание силы, возникающие под действием движения песчинок. При равномерном течении песка они взаимно нейтрализуются — падающий в часах вниз песок оказывает на дно такую же силу, какая теряется в результате свободного падения песчинок. В начале эксперимента песчинки пока не опускаются на дно, поэтому весы слегка отклоняются вверх, в конце небольшое отклонение книзу обеспечивают последние песчинки.

Страница 65

Даже если и кажется, что это очень просто, тем не менее и самый здоровенный крепыш не сумеет при помощи веревки удержать телефонный справочник в горизонтальном положении. Это можно пояснить, изобразив параллелограмм сил: если угол между веревкой и вертикальной линией составляет меньше 90 градусов, возникает составляющая тянущей силы, которая тянет телефонный справочник вверх. Но если веревка вытянута в горизонтальном положении, тяговое усилие создает прямой угол с вертикальной линией — поэтому оно никак не противодействует весу.

Страница 83

Не существует «энергии холода» — есть лишь машины, хитрым способом передающие тепло. Холодильник оттягивает изнутри тепловую энергию и отводит ее — через заднюю стенку — наружу. При этом он «расходует» электрическую энергию,

которая тоже превращается в тепло. В общей сложности тепла получается больше. При открытой дверце холодильника этот процесс усиливается, так как термостат никогда не прерывает процесс охлаждения, и холодильник всегда работает на полную мощность. Поэтому в кухне становится теплее!

Страница 94

«Голос Микки Мауса», который появляется при вдыхании гелия, *не* связан с повышением частоты голоса. Голосовые связки вибрируют в среде гелия не быстрее и не медленнее, чем в воздухе. Но в связи с тем, что в гелии звук движется быстрее, чем в воздухе (со скоростью 981 вместо 343 м/с), условия резонанса в полости ротоглотки меняются, усиливаются другие частоты обертонов голоса, и тембр меняется. То, что высота звука не изменяется, можно обнаружить при пении — петь на обычной высоте тона не составит никаких проблем.

Страница 110

Сигналы достигают планеты А с интервалом в 12 минут! (Подробное решение см. в Интернете.)

Страница 120

Все получится и в том случае, если стакан заполнен лишь наполовину: снаружи на крышку действует давление воздуха, внутри — давление находящегося в стакане воздуха и давление относительно небольшого столба жидкости. Это приводит к тому, что сначала крышка выгибается. Но как только вода слегка сместится вниз (а ее поверхностное натяжение все еще не пропускает воду между краем стакана и крышкой), объем воздуха в стакане увеличится, его давление снизится — и при некоторой ловкости можно поддерживать баланс, не пролив воду.

Страница 130

Правильный ответ (в): самые короткие сумерки бывают в начале весны и осени (подробное решение см. в Интернете).

Страница 136

Скорость, необходимая выпущенной из пистолета пуле, чтобы облететь вокруг Земли, рассчитывается при помощи той же формулы, которая была использована для расчета периода вращения МКС. Результат составляет 27 360 км/ч. Такова же и первая космическая скорость, необходимая для того, чтобы ракета преодолела земное притяжение и стала спутником Земли.

Страница 157

Точное математическое решение задачи о стабильности инвертированного маятника выходит за рамки данной книги. Но с высокой степенью достоверности можно сказать: если ускорение в вертикальном направлении, которое получает маятник в результате вибрации, больше ускорения свободного падения под действием земного притяжения, то действие тяготения компенсируется, и маятник не опрокидывается.

Страница 163

Вопрос о том, почему горячая вода при определенных обстоятельствах замерзает быстрее, чем холодная, уже был предметом жестоких дискуссий среди физиков. Самое простое объяснение феномена таково: горячая вода испаряется быстрее, чем холодная. В конечном итоге замерзает меньшее количество первоначально горячей воды, чем холодной. Это и позволяет в целом ускорить весь процесс замерзания горячей воды.

Страница 175

Процесс распада радиоактивных частиц сильно отличается от «вымирания» популяции людей и животных. Для атома всегда существует одна и та же вероятность распада — он не «знает», как долго уже длится это ожидание. Живые существа стареют, поэтому с возрастом вероятность их гибели (смертность) возрастает. Для поставленной задачи это означает следующее: в первые 80 лет людей умирает меньше, чем распадается атомов, затем популяция людей сокращается быстрее. Через 160 лет останется лишь четверть атомов, но ни одного человека.

Источники

Я не привожу здесь адреса Интернета — они слишком громоздки, и можно легко допустить опечатку. Список источников я даю на своем сайте в Интернете www.droessler.net/physikverfuehrer, где вы сразу можете перейти к ссылкам!

Слишком рано радовались

Первая интерпретация истории «Эврика», как упомянуто в тексте, принадлежит Витрувию (I в. до н. э.). Математик Крис Роррес из Нью-Йоркского университета посвятил Архимеду целый сайт с большим объемом информации биографического и научного характера; в частности, там есть и рассказ о золотой короне.

Последний старт

Физика езды на лыжах хорошо описана в работе «Биомеханические аспекты лыжной гонки» (сайт Немецкого лыжного союза). Математик Норберт Херрманн в своей книге «*Mathematik ist wirklich überall*» (издательство *Oldenburg Verlag*, 2009) освещает проблему, используя несколько иные формулы, — но мы получили такой же результат.

Две лошадиные силы

Информация об истории фирмы «Левайс», представленная рядом экономических банков данных, содержится на веб-сайте *answers.com*.

20-метровая женщина

Две прекрасные статьи о неправильно масштабированной физике в кино: *Michael C. LaBarbera*. «*The Biology of B-Movie-Monsters*» (*University of Chicago Digital Library*); *Thomas R. Tretter*. «*Godzilla Versus Scaling Laws of Physics*» (*The Physics Teacher*, 43, с. 530). Статья о законах масштабирования живых существ: *Geoffrey*

B. West u James H. Brown. «Life's Universal Scaling Laws» (Physics Today, 57/9, с. 36).

Физика колбасок

Все о сосисках можно узнать на веб-сайте *wurstakademie.com!*

В патентном бюро

Множество интереснейших сведений о вечном двигателе вы найдете на личном сайте Ханса-Петера Граматке (*Hans-Peter Gramatke*).

Стена

Почти все о распространении звука есть в диссертации Себастиана Хампеля (*Sebastian Hampel*): «*Numerische Simulation der Schallausbreitung unter Berücksichtigung meteorologischer Einflüsse*» (Технический университет, Брауншвейг). Более компактно — на сайте Немецкого центра авиации и космонавтики (*DLR*): «*Hängt der Lärm von Wetter ab?*»

Помолодевший близнец

Написанную доступным языком статью о парадоксе двоих (и даже троих) близнецов вы найдете на веб-сайте *relativitaetsprinzip.info*

На экваторе

Самым лучшим источником, содержащим все ошибочные представления о силе Кориолиса, является сайт «*Bad Coriolis*», *Alistair B. Fraser*. Подробное описание эффекта: *Anders Persson*, «*The Coriolis Effect — a conflict between common sence and mathematics*» см. на сайте Норвежского метеорологического института.

В детской

Объяснений того, как летают самолеты, в Сети множество, но осторожно: многие из них ошибочны! Отличный обзор всего, что хочется узнать об аэродинамике полета (и даже больше), содержит веб-документ «*See How It Flies*», автор: *John S.Denker*.

Все случайно?

О физике рулетки Пьер Базье (P. Basieux) написал несколько книг, в том числе «*Die Zählung der Schwanzstutgen*» (Printul-Verlag, 2003).

Пьяный винодел

Анекдот о тосканских виноделах см. на веб-сайте дидактической физики *leifiphysik.de*.

Культ квантов

Странную концепцию квантового суицида разработал Макс Tegmark (M. Tegmark) в статье «*The Interpretation of Quantum Mechanics: Many Worlds or Many Words?*» (*Fortschritte der Physik*, 46, с. 855–862).

Задачи

Задач по физике, разумеется, огромное множество в Интернете, но я хотел бы прежде всего порекомендовать книгу, в которой есть не только очень хорошие задачи, но и прекрасные ответы: *Lewis C. Epstein*, «*Denksport Physik*» (dtv, 2006).

Минимальные системные требования определяются соответствующими требованиями программ Adobe Reader версии не ниже 11-й либо Adobe Digital Editions версии не ниже 4.5 для платформ Windows, Mac OS, Android и iOS; экран 10"

Научно-популярное электронное издание

Дрессер Кристоф

**ОБОЛЬСТИТЬ ФИЗИКОЙ.
ИСТОРИИ НА ВСЕ СЛУЧАИ ЖИЗНИ**

Редакторы *И. Я. Ицхоки, И. В. Опимах*

Обложка: *И. Е. Марев*

Иллюстрации: *Л. Энгельгардт*

Технический редактор *Е. В. Денюкова*

Корректор *Е. Н. Клитина*

Компьютерная верстка: *Л. В. Катуркина*

Подписано к использованию 24.11.20.

Формат 125×200 мм

Издательство «Лаборатория знаний»

125167, Москва, проезд Аэропорта, д. 3

Телефон: (499) 157-5272

e-mail: info@pilotLZ.ru, <http://www.pilotLZ.ru>

Как Архимед помог царю Гиерону?
Почему толстяки, съезжая с горы на лыжах, порой обгоняют своих худых соперников?
Отчего сосиски при варке всегда лопаются вдоль, а не поперек?
Можно ли изобрести вечный двигатель?
Как попасть в другие миры и чем это нам грозит?



© Andrea Cross

Обо всем этом и о многом другом легко и весело рассказывает в своей книге Кристоф Дрёссер, известный немецкий журналист, автор нескольких научно-популярных книг и лауреат множества премий. Перевернув последнюю страницу, читатель поймет, как физика управляет нашим миром и всей нашей жизнью.